

FACILITETS BYGNINGER

Mål er at skabe en række selvstændige enheder der kan placeres i området, der nemt kan udvides efter behov.

Med designet har alle enheder mulighed for at stå alene eller sættes sammen for at skabe en større enhed med flere funktioner.

Designet er multifunktionelt så det udover den reelle standartfunktion, tiltænkt støttefunktioner til anvendelse af Parkour entusiaster.

Toilet	2 stk.
Handicap Toilet	2 stk.
Sauna	1 stk.
Åbent Bad	9 stk.
Omklædning	4 stk.
Omklædning Handicap	2 stk.

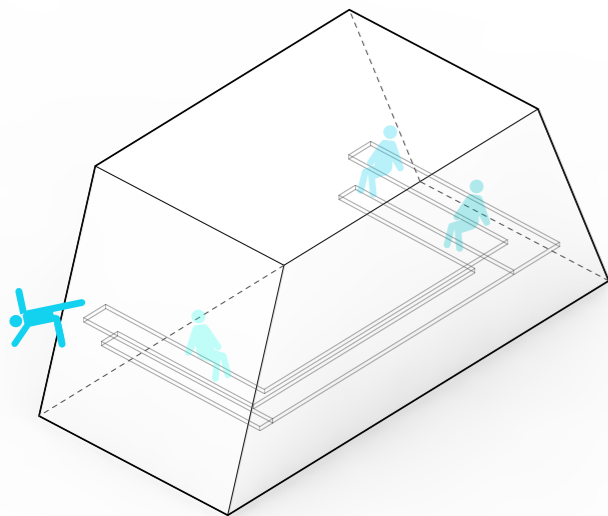
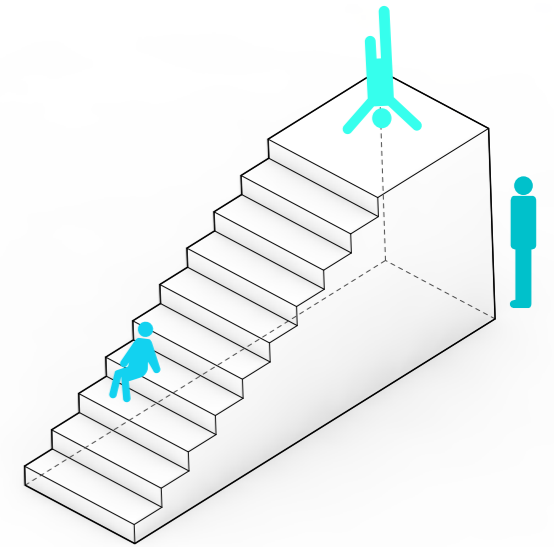
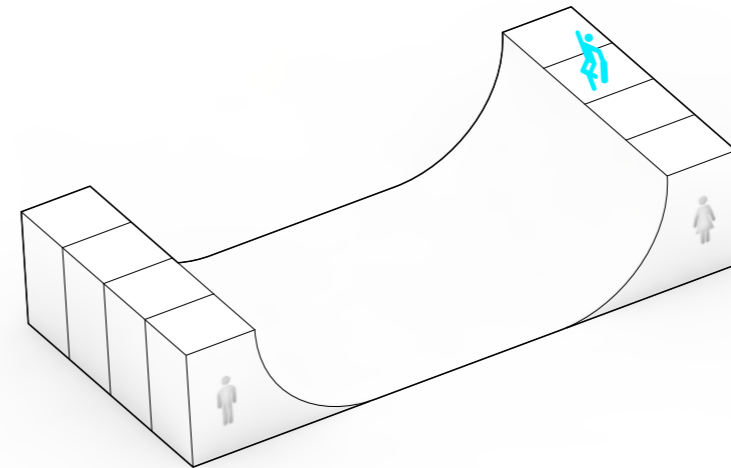
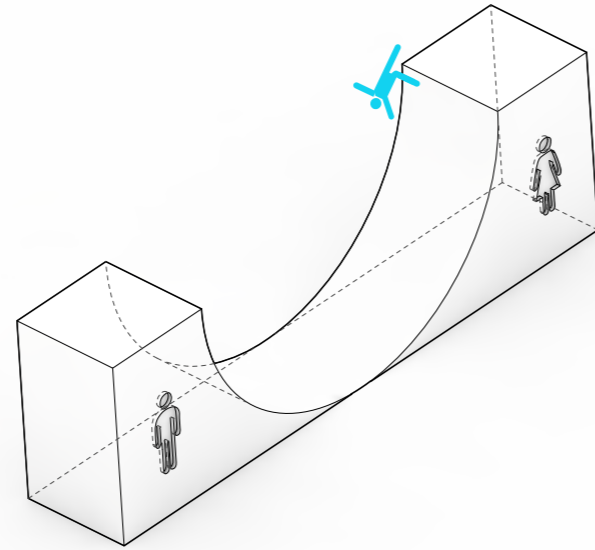
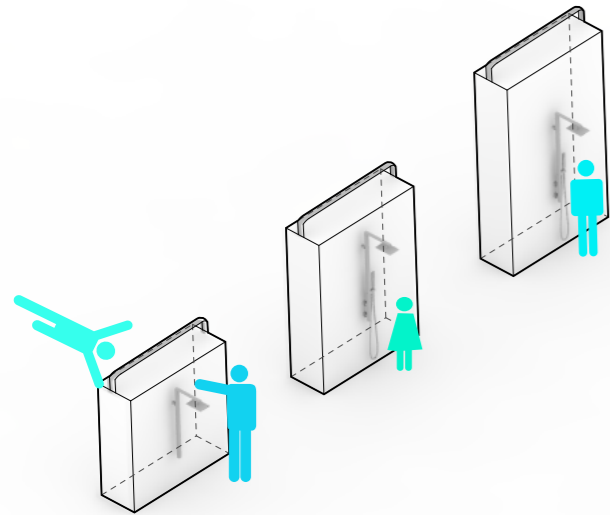
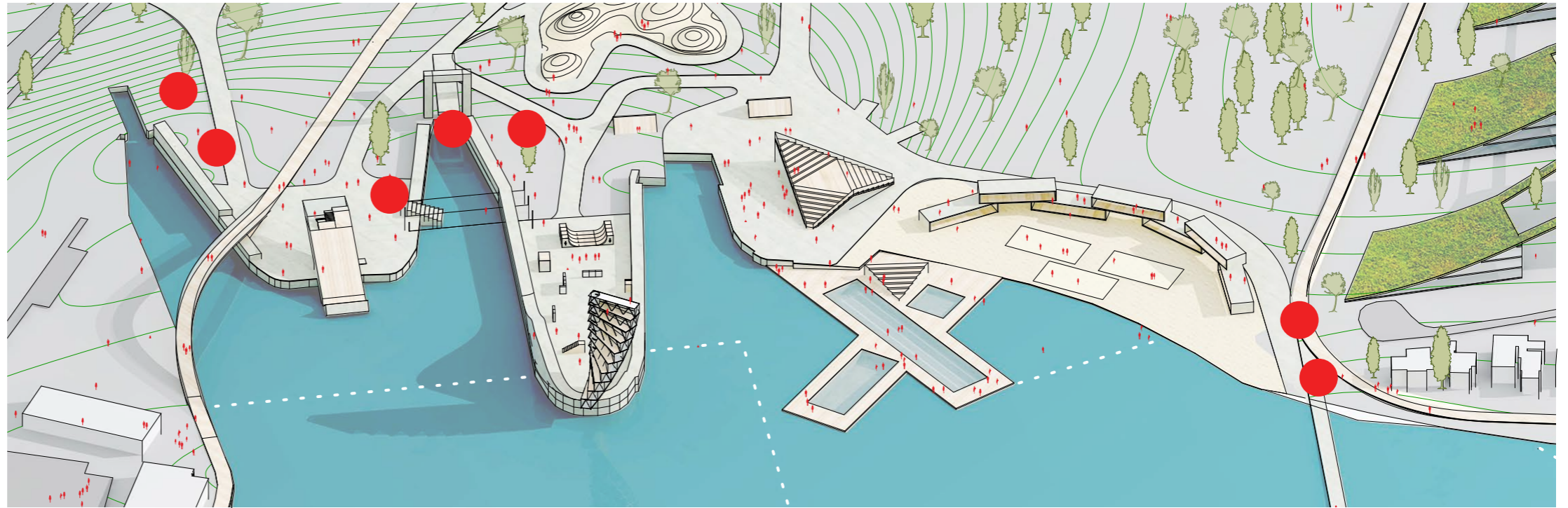

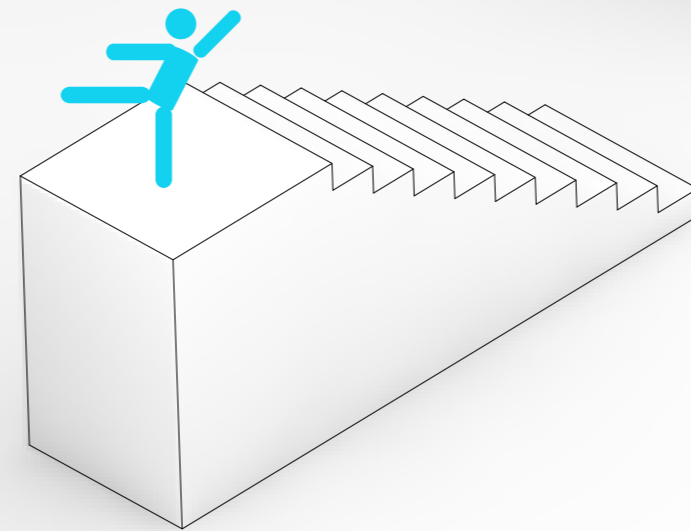
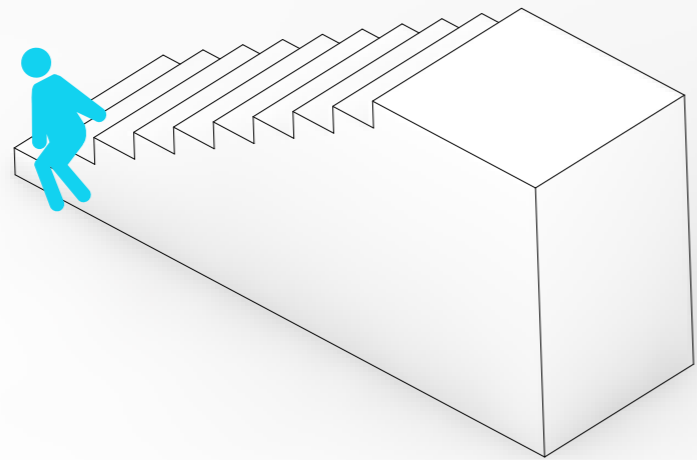
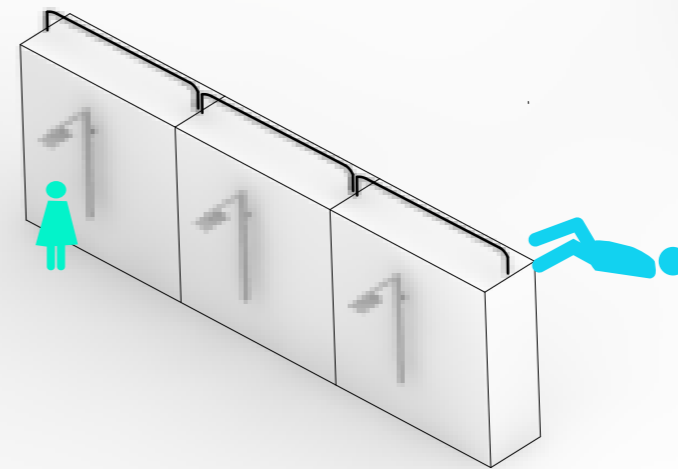
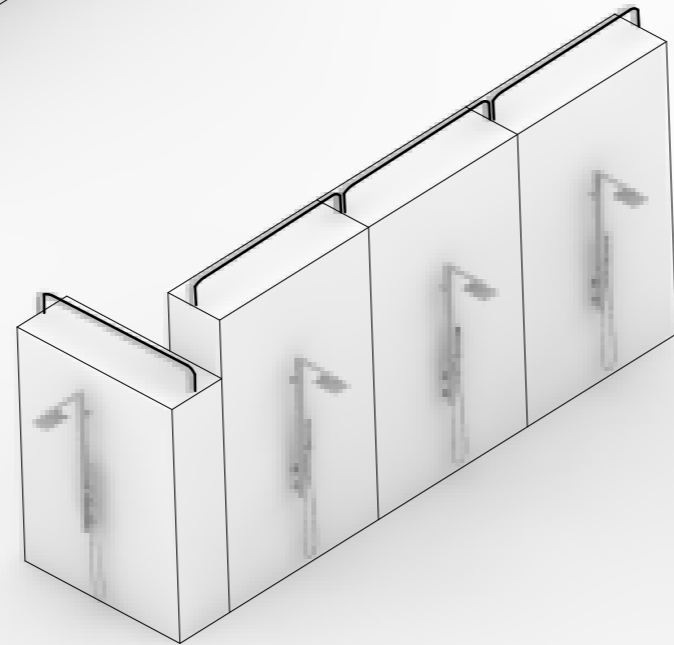
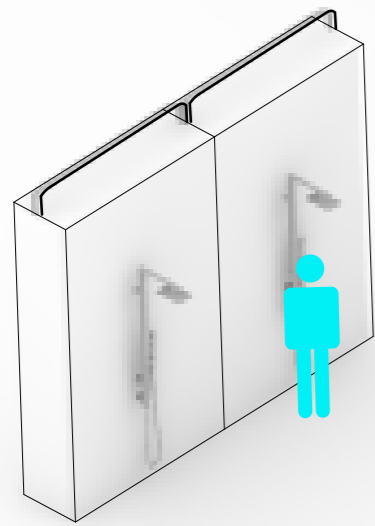
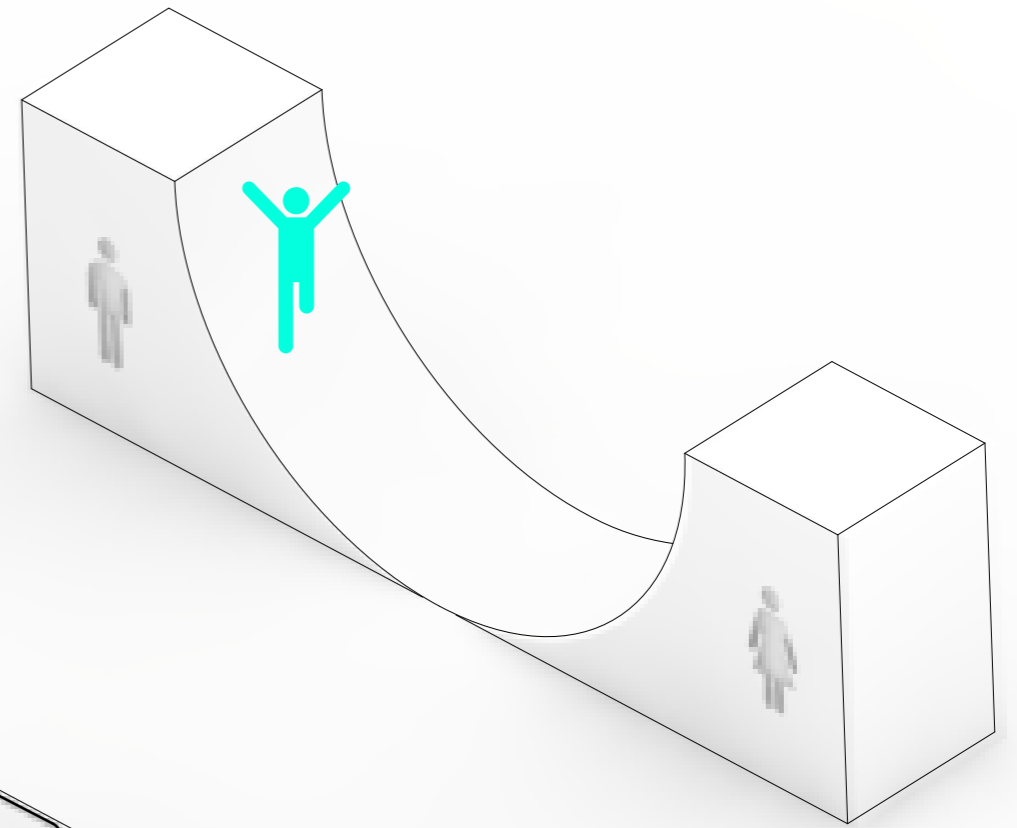
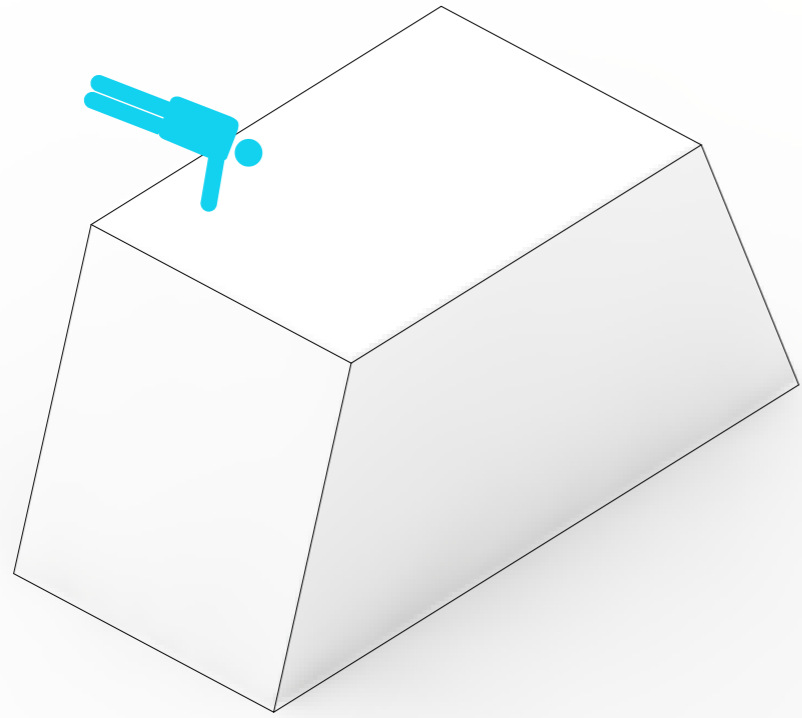

KITESURFING & WINDSURFING

For at begrænse bølger og strøm i havnen, skabes en underlæggende rev og platform der virker som bølgebryder. Denne platform styrker tilmed mulighed for tilgang af større både samt knudepunkt for surfere.

Samtidigt virker konstruktionen også som bådbro for større skibe.

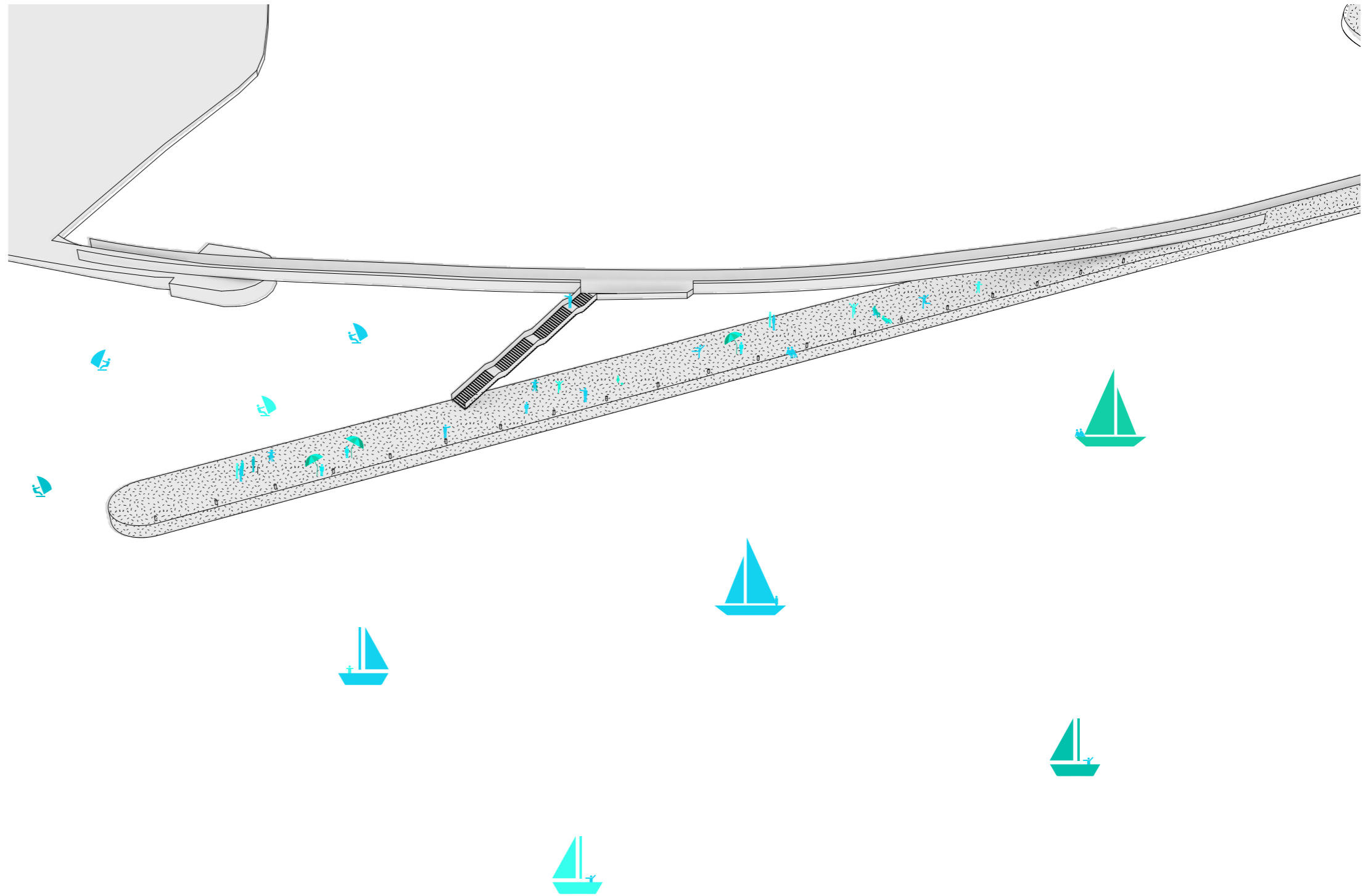
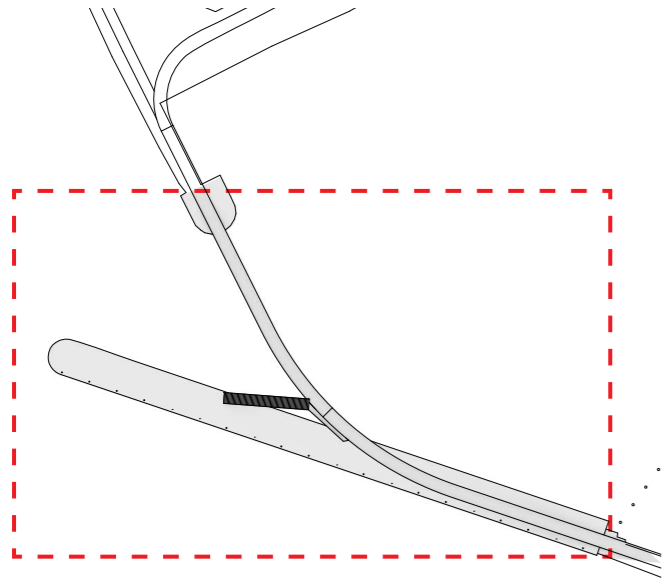

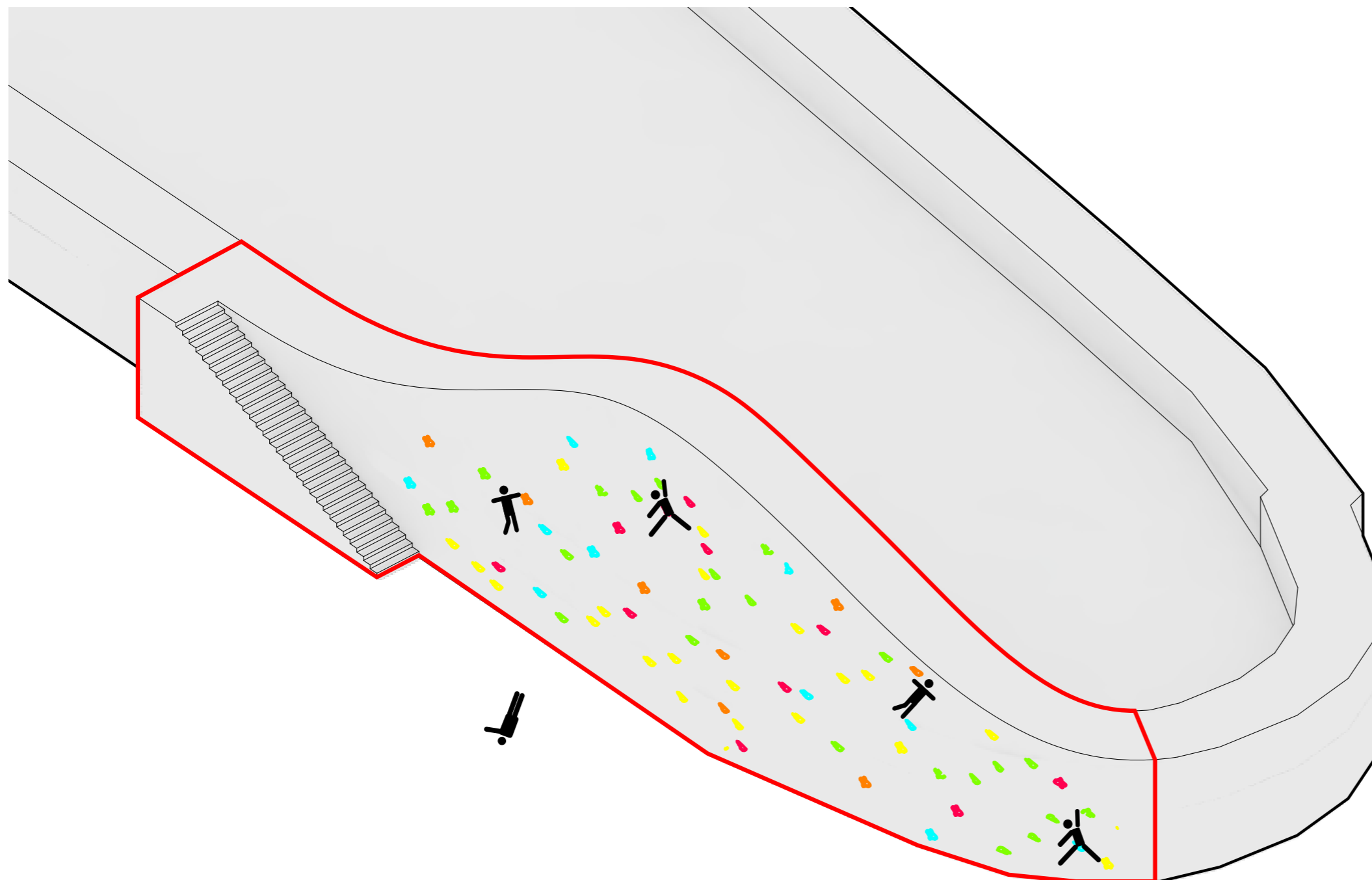

COASTEERING

Den ene af moles kant bliver forhøjet hvorpå der monteres klatregreb på siden, hvilket gør det muligt at klatre uden sikkerhedslinier. Det skaber også et interessant træningssted for Parkour entusiaster.

Sammen med vægen etableres en flydeplatform, der sikrer nem adgang til land, samt mulighed for at lege og øge sikkerhed.

Det er nødvendigt at der bliver etableret en aflukning/bølgebryder ved indsejlingen til havnen.

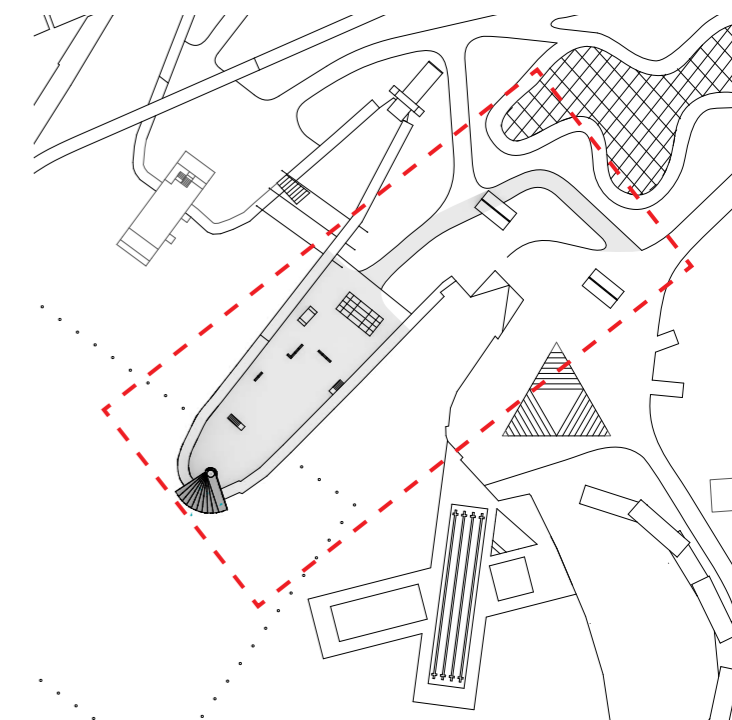

BEACH BOARDING

I forbindelse med lager til grejbanken er det afsat en område til let trafik, hvor tanken er at skabe et stille område for nybegyndere kan Paddel bording, skim bording, Body bording.

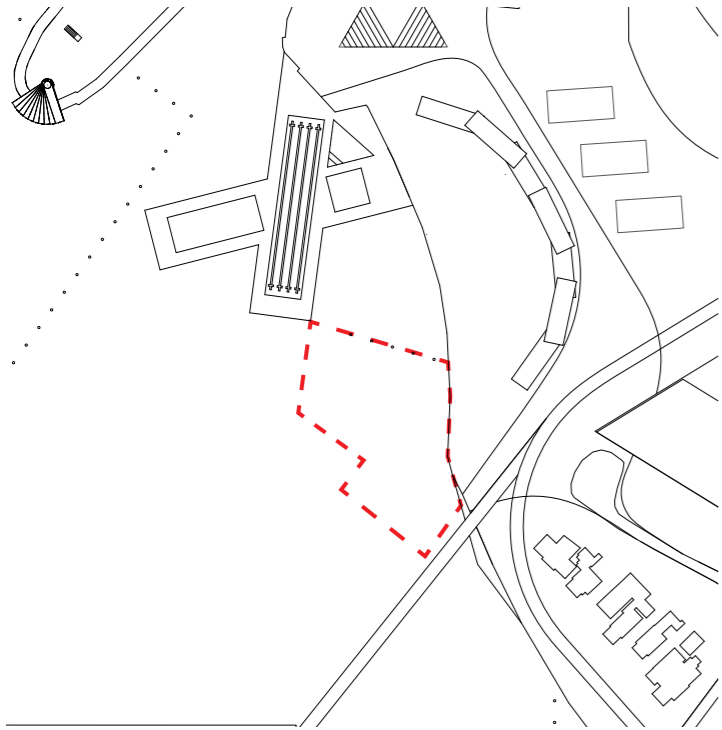



NAVIGATIONSBART DYK- KEROMRÅDE

Stort område afsat til træning og undervandsnavigation.

Område holdes helt fri for tung trafik, dog med mulighed for åbning for trafik hvis nødvendig i forbindelse med specielle event.

Navigationsområdet afmærkes med bøjer og markeringer under vandet.

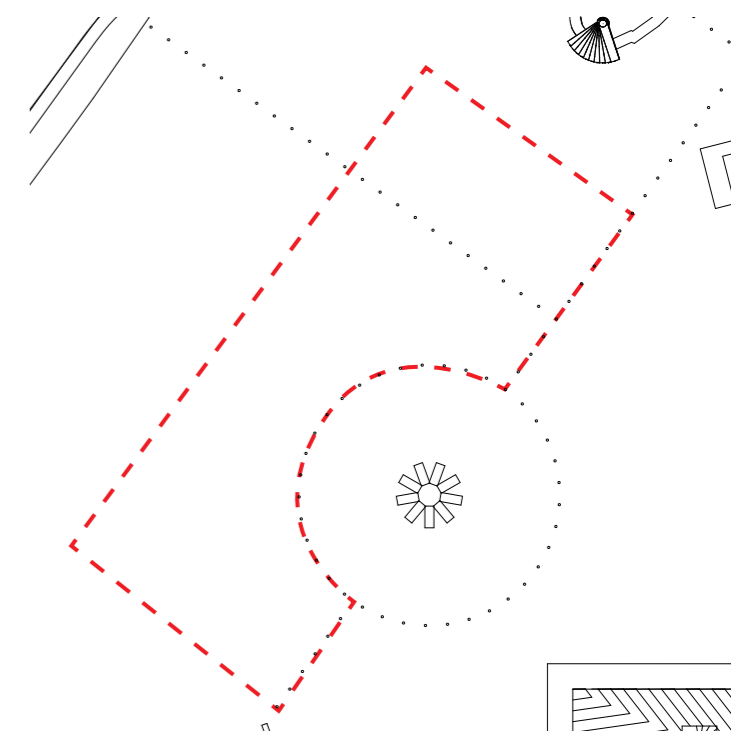

KAJAK POLO

I det afmærkede område placeres flyde bøjler til afmærkning af banen og der opsættes flydende mål.

Der etableres en flydebro som virker som nem adgang til banerene samt styrker sikkerheden.

For denne aktivitet der er det nødvendigt at der bliver etableret aflukning / bølgebryder i indsejlingen til havnen.

2 stk

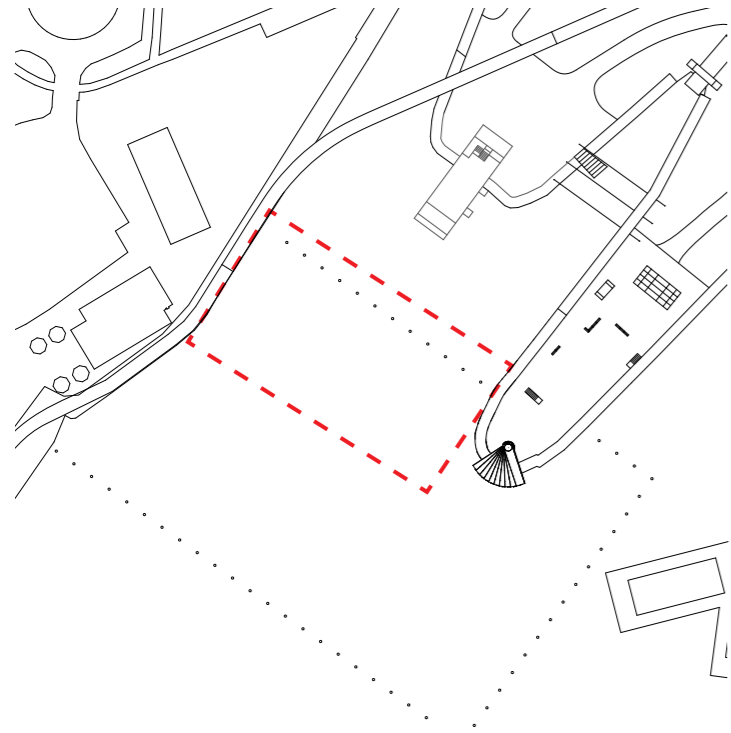

LØBE STI - STEP 1

Der etableres en sti igennem området, der er med til at sammenslutte projektet med omkringliggende infrastruktur.

Stien opdeles med 2 overflade typer, som hver tilgodeser gående og løbere samt cykelryttere og skatere.

Stien er med til at styrke designet i området, samt skaber et naturligt flow og sammenslutning med nærområdet.

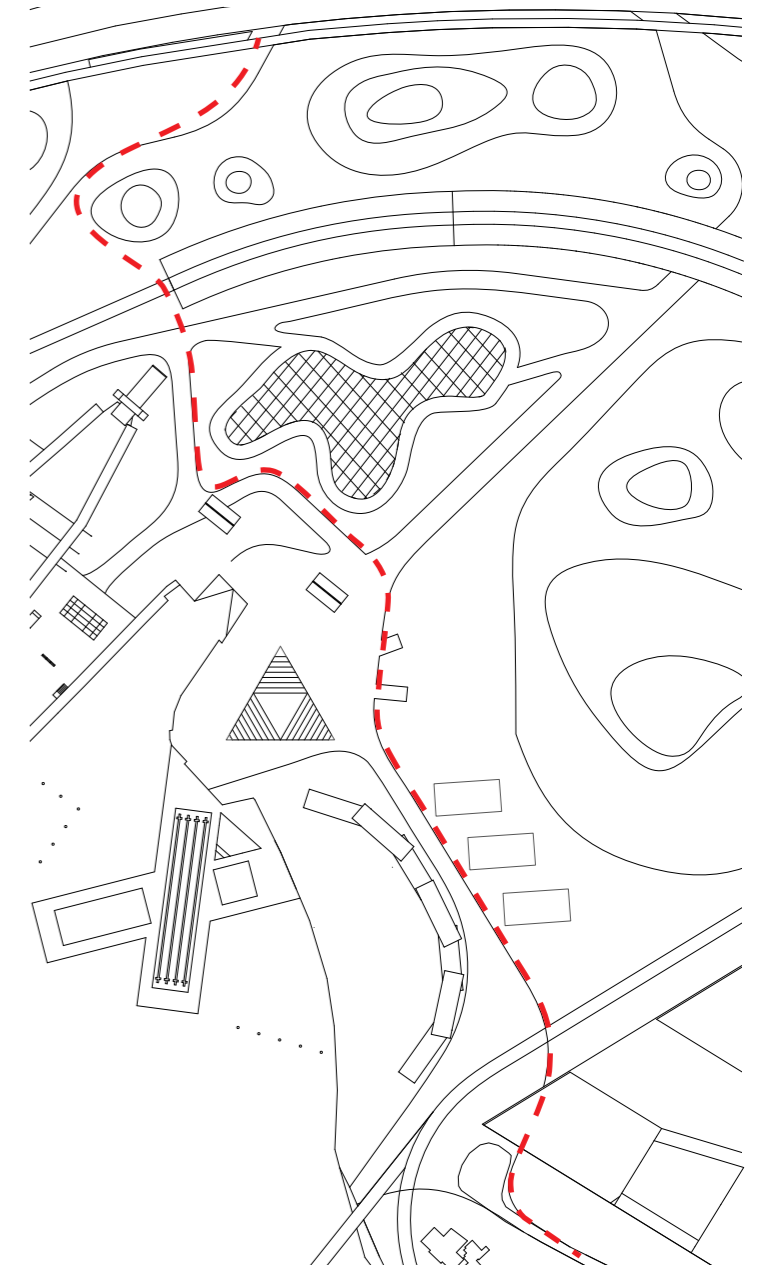

RAPPELLING & SLACKLINING

Der etableres søjler og udspændes kabler over vandet, til benyttelse fra leg til forhindningsløb, men funktionen i sig selv er tilpasset Slacklining.

I funktionen afsikres også en lille del af den nuværende tilkørsels rampe til de gamle færger, som kan benyttes til klatring og rappelling.

Området er bestående overflader og landskabsarkitektur der integrere funktionerne til de andre elementer i området. Der udlægges hårde overflader med fokus på mindst mulig vedligeholdelse.

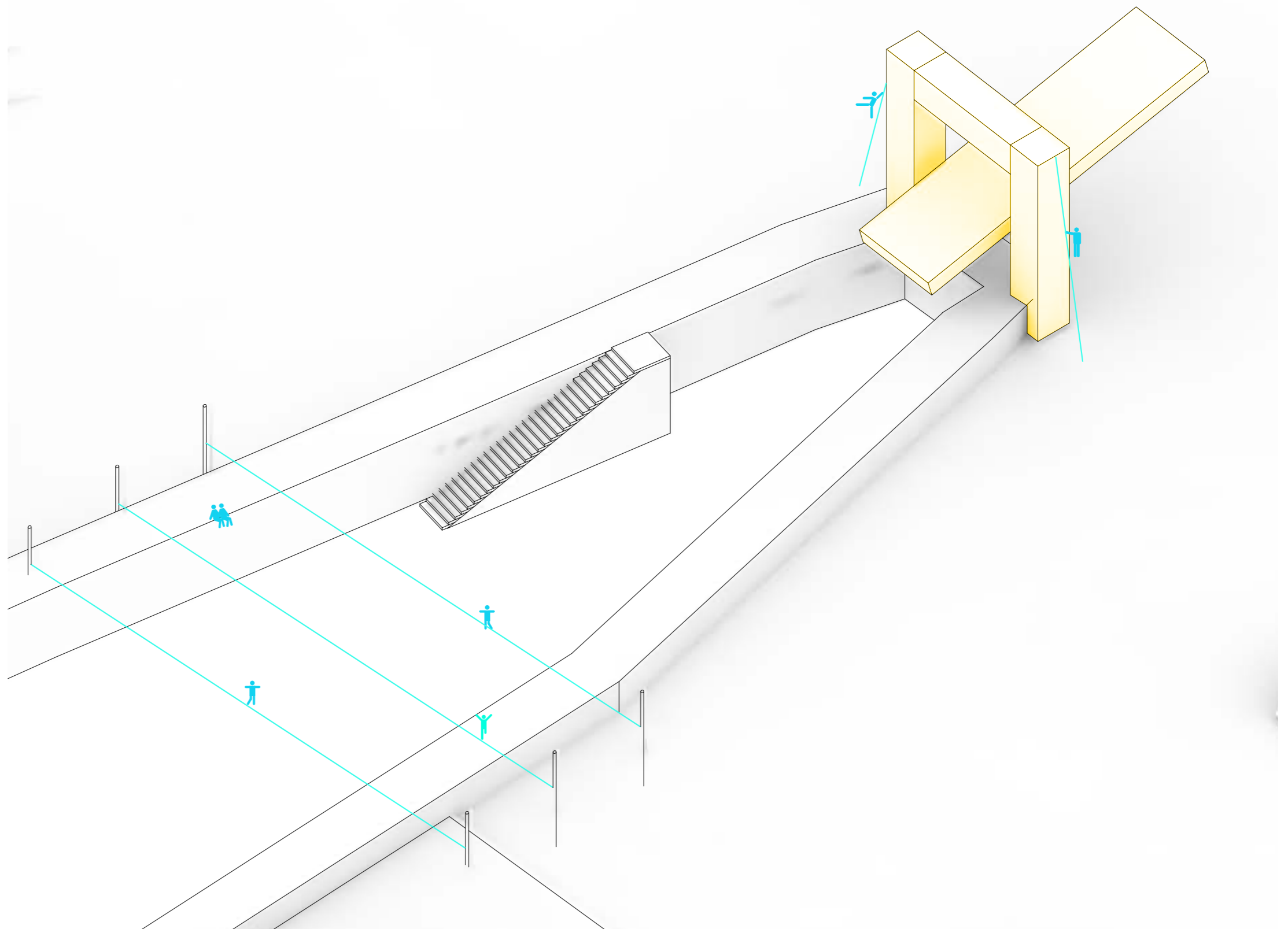
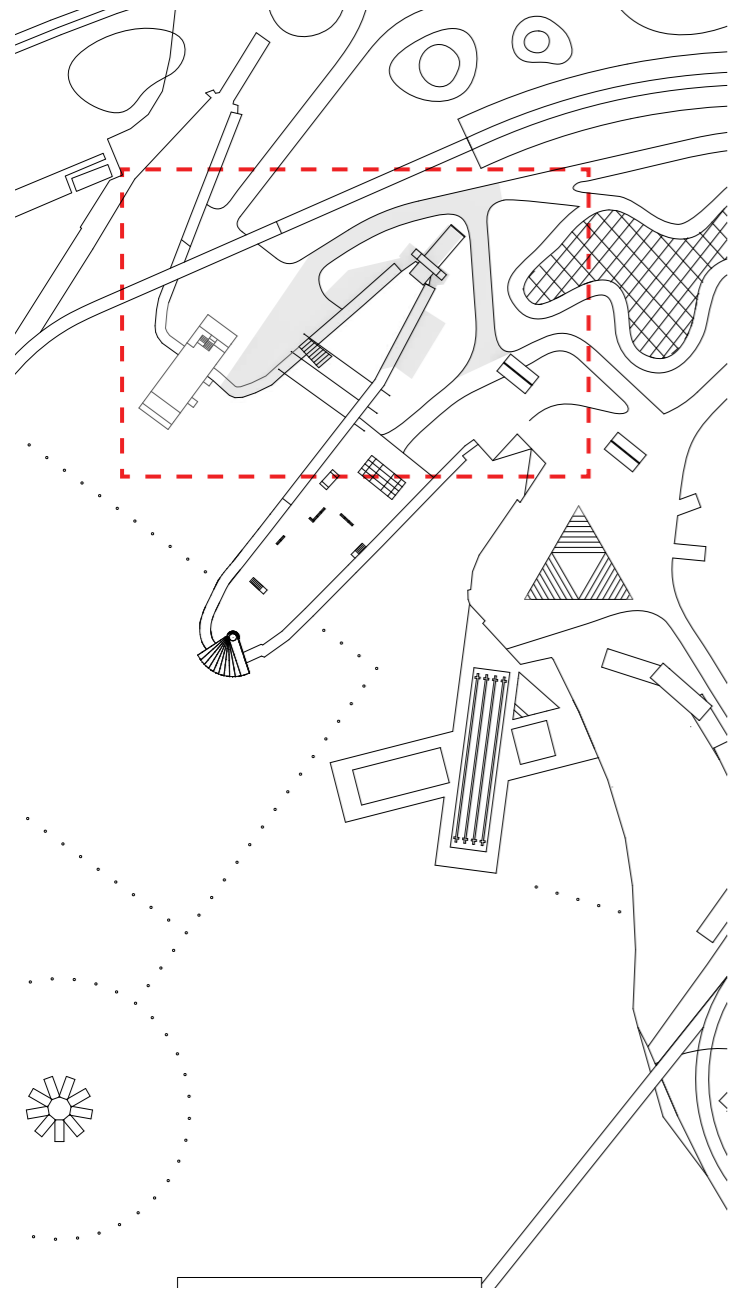

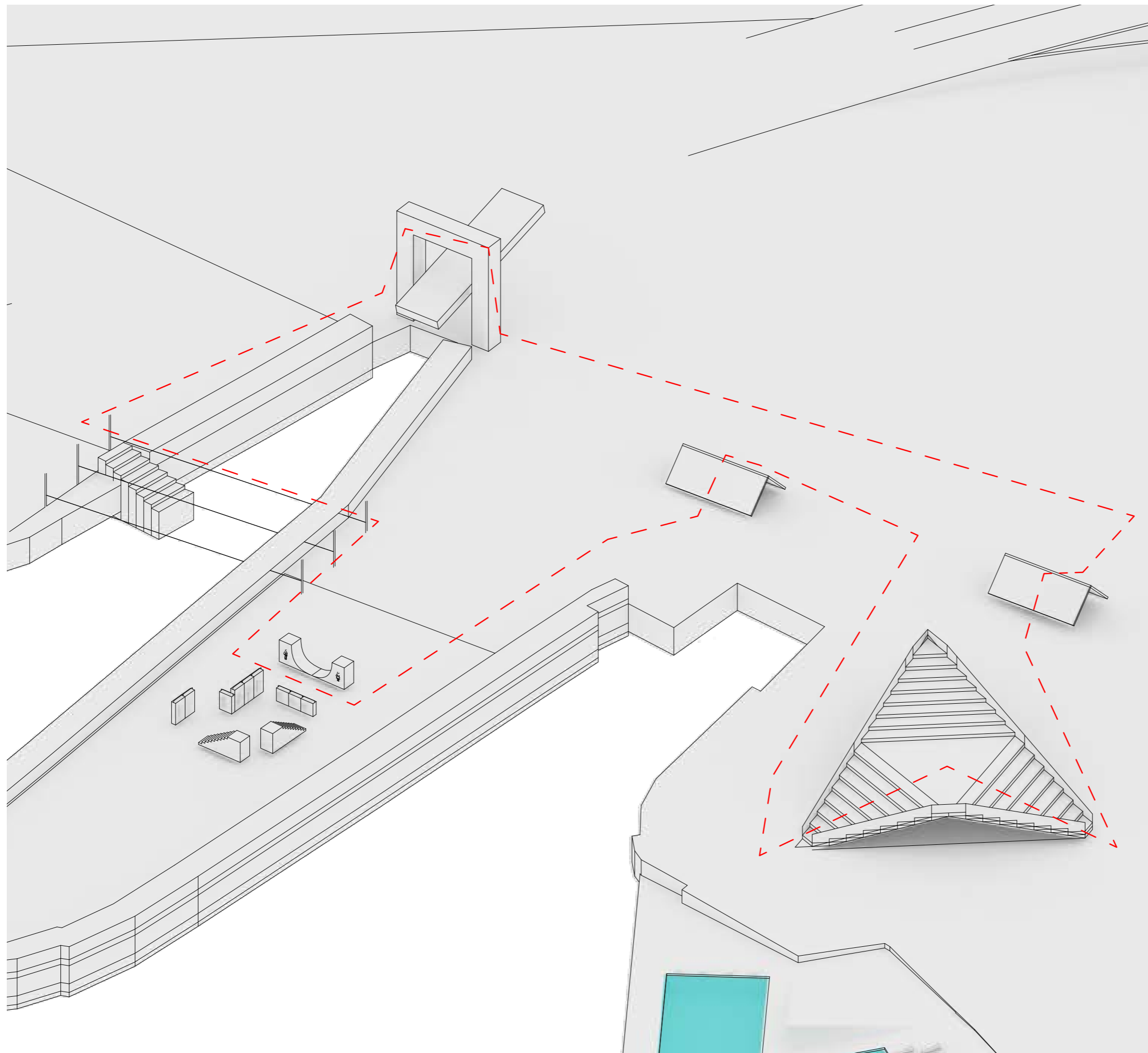

FORHINDRINGSBANE

Banen er designet så den er styrket af de omkringliggende funktioner og banen kan enkelt udvides og integreres til kommende funktioner.

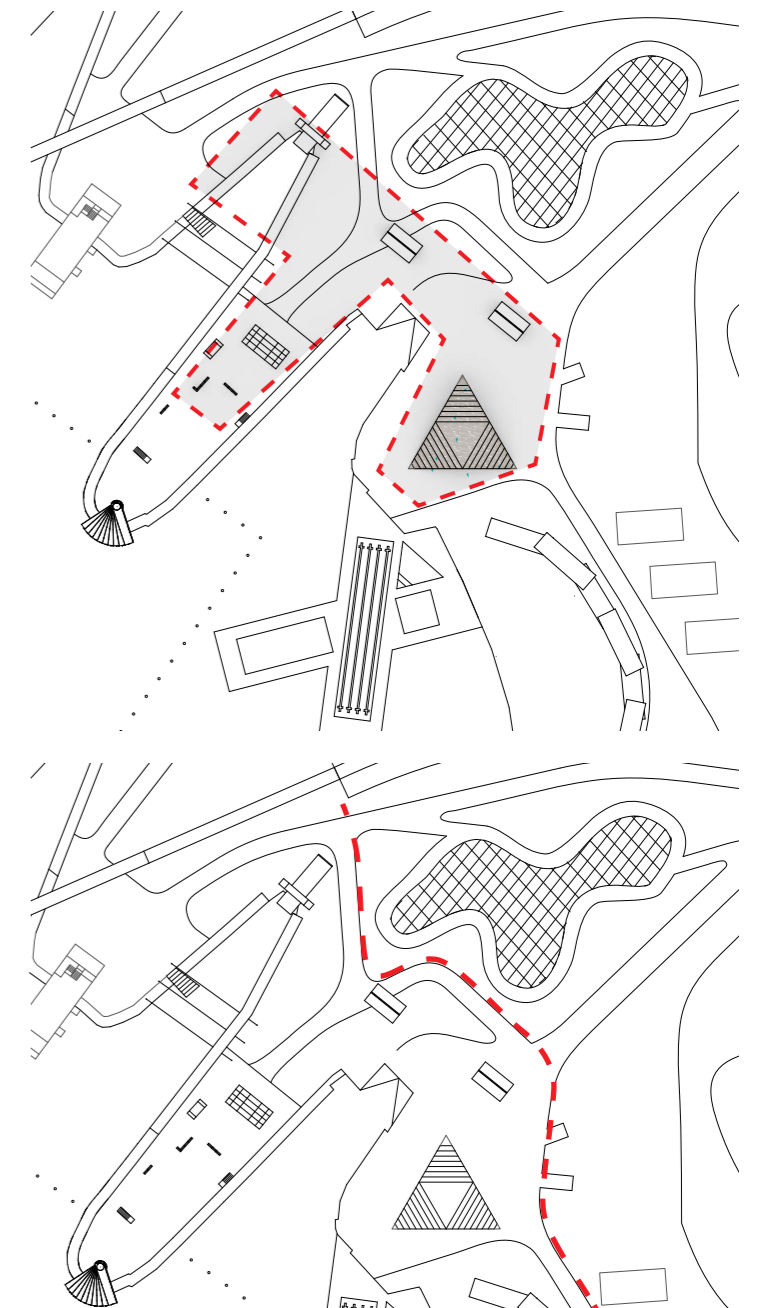

TRIATLON

Denne sportsaktivitet bliver automatisk etableret ved opførslen af havnebadet, løbe sti step 1 og bliver styrket når løbe sti step 2 bliver tilføjet.

Poolen på 10 X 50 meter virker som svømningsdelen, med nem direkte adgang til stien til løbe og cykling.

For denne aktivitet der er det nødvendigt at der bliver etableret aflukning / bølgebryder i indsejlingen til havnen.





STEP 2



LØBE STI - STEP 2

På samme måde som step 1 der integreres flere facilitets bygninger i området for at støtte funktioner og skabe helhed.

Udformningen af stien er med til at styrke designet på området og flowet i området og skaber en helhed i området.

For denne aktivitet der er det nødvendigt at der bliver etableret aflukning / bølgebryder i indsejlingen til havnen. Priser for bro over indsejlingen samt renovering af moler under andet punkt.

I prisoverslaget medregnes ikke renovering af molerne samt udgifter til etablering af gangbart træ dæk.

Anden rådgiver har estimeret dette til at koste 1.5m + 4.1m dette vil give en forlænget levetid på 30 - 50 år. iht rapport fra OBICON

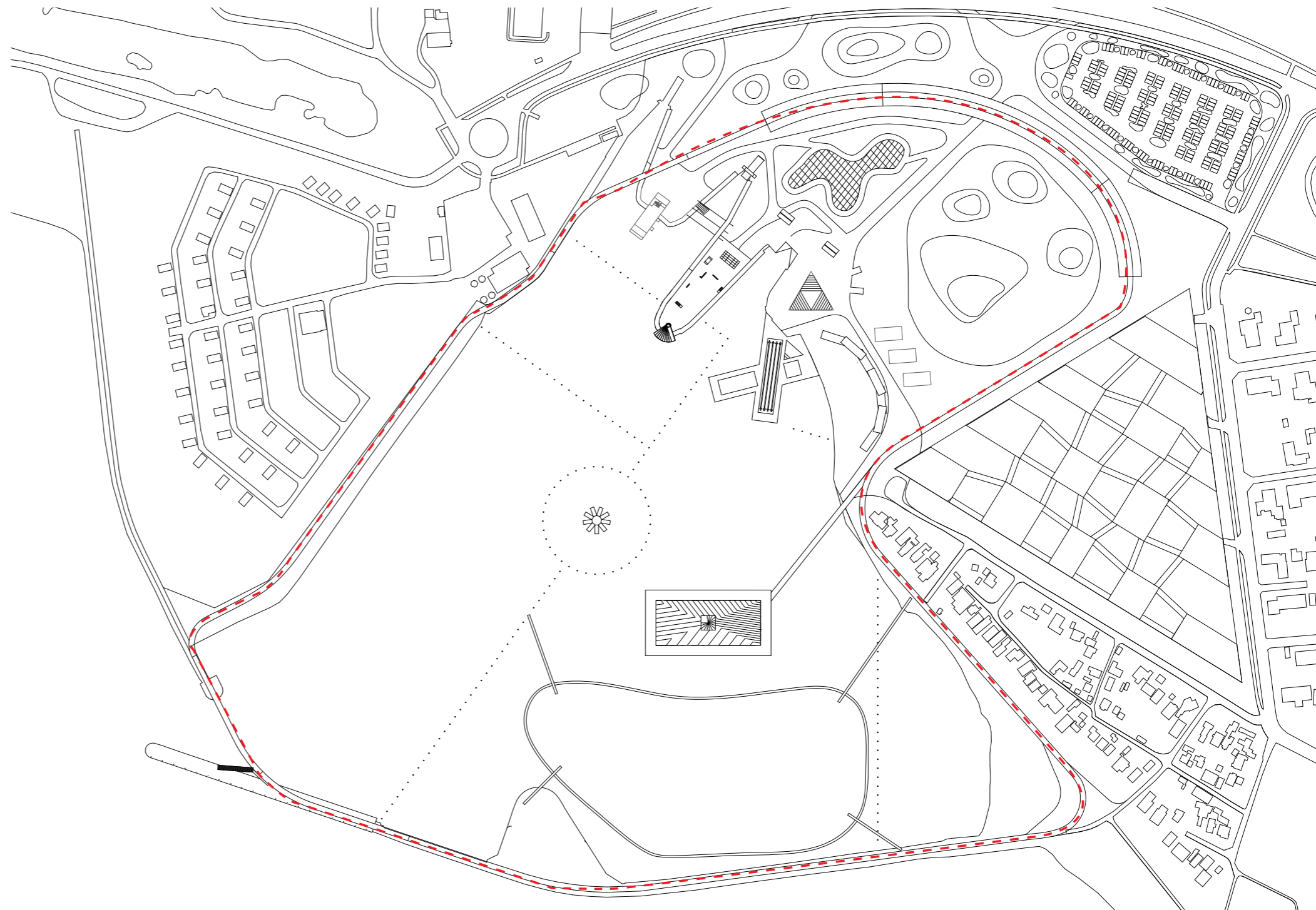

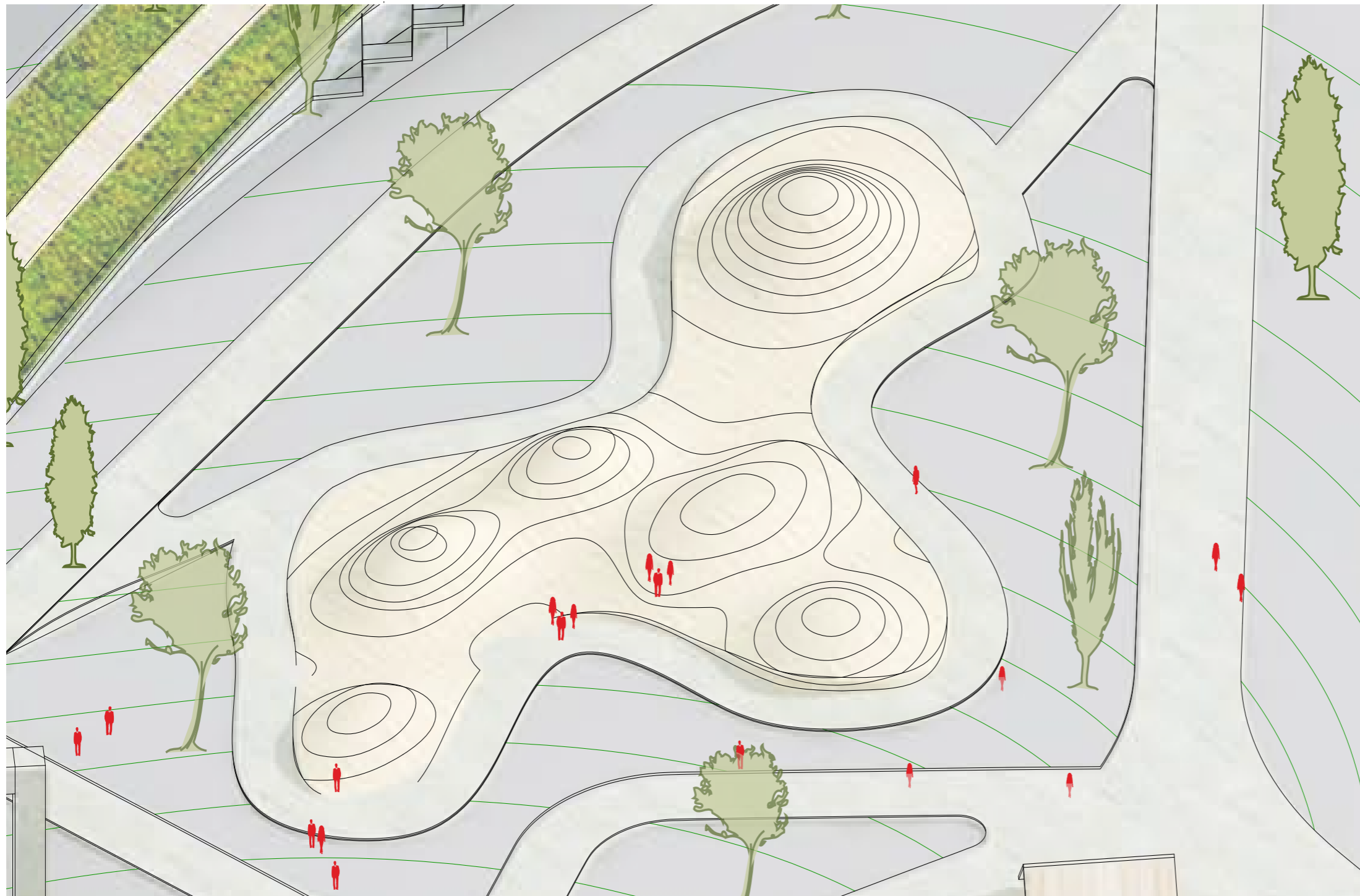

BMX BANE

BMX området optimere helhedsindtrykket i området og skabet en sammenhæng med alle de kørbare overflader og kulturen der bliver skabe i den del af området.

