

KORSØR NY SKATEPARK

Formålet med Korsør Ny Skatepark er at skabe et nyt og attraktivt mødested for børn, unge og voksne med lyst til aktiviteter med hjul under fødderne som fx løbehjul, skateboard, rulleskøjter og BMX. I dag findes et nedslidt og utrygt område, der tidligere har været brugt til sådanne aktiviteter, og som i høj grad har potentiale til igen at blive dét aktive mødested, som børn og unge savner. Da både grund og grundstenen til en god skatepark findes, har en frivillig ildsjæl fra foreningen Korsør Skatepark taget initiativet til projektet om at opføre en ny skatepark i beton. En ny skatepark vil bidrage til at aktive fællesskaber opstår på tværs af alder, køn, niveau og etnicitet.



SKATEPARKEN I DAG

Området for Korsør Ny Skatepark er centralt placeret i Korsør/Halssskov tæt på motionsoase, bypark og handlemuligheder. Der er fem skoler indenfor en afstand på 1-5 km, fem fritidsklubber inden for 1-1,5 km og otte dagtilbud inden for 0,7- 4 km. Området er nemt at tilgå med offentlige transportmuligheder, og besidder med de mange aktivitetsmuligheder et særligt potentiale for at danne ramme om fx gadeidræts-events samt skole- og klubarrangementer.



Det eksisterende anlæg, som ønskes erstattet af Korsør Ny Skatepark, består i dag af ca. 900 m² revnet og ødelagt asfalt. Alle nye anlæg peger i retning af betonbelægning, som både er godt at køre på samt driftsmæssigt betydeligt billigere end asfalt. Initiativtagerne til Korsør Ny Skatepark vil derfor opføre et nyt betonanlæg, som kan skabe brugervenlige, udfordrende og attraktive oplevelser på hjul.



SKITSE, PLANER & ØNSKER

Efter dialog med gadeidrætsudøvere om behov og ønsker til en ny og attraktiv skatepark, er det blevet tydeligt, at parken både skal bestå af et bowl- og streetområde. På baggrund af dette har initiativtageren fra foreningen udarbejdet en skitse, som illustrerer ønskerne for Korsør Ny Skatepark.

I forhold til den endelige udformning af skateparken, vil entreprisen udbydes i dialog, således at brugernes ønsker og behov konkret vil blive opfyldt med Korsør Ny Skatepark.

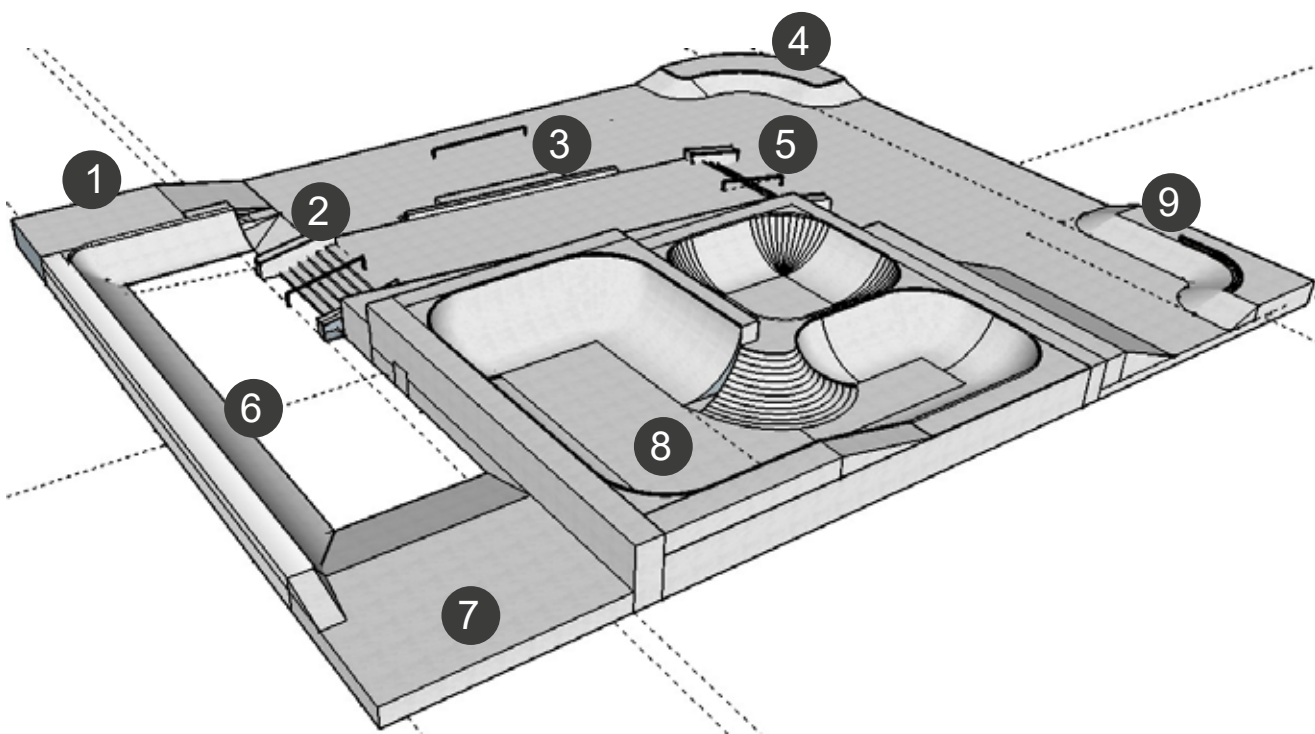

- 1 Platform / roll in / transition
- 2 Stairs / rails / ledge
- 3 Manual pad / grind box
- 4 Curved banks with grindstone
- 5 Stairs / rails / ledge
- 6 Platform / bank with transition in end
- 7 Platform / bank with transition in end
- 8 Bowl
- 9 Banks (with grindstone)



SKITSE, PLANER & ØNSKER

Skitsen for den nye skatepark i Korsør er udarbejdet på baggrund af en grundig research af, hvad der fungerer godt andre steder i Danmark (både set fra et brugerperspektiv samt fra et vedligeholdelses- og driftsmæssigt perspektiv). For at visualisere skitsen over den nye skatepark yderligere ses på de følgende sider referencebilleder af de strukturer og elementer, brugerne ønsker.

Platform / roll in / transition



Stairs / rails / ledge / bank



Manual pad / grind box

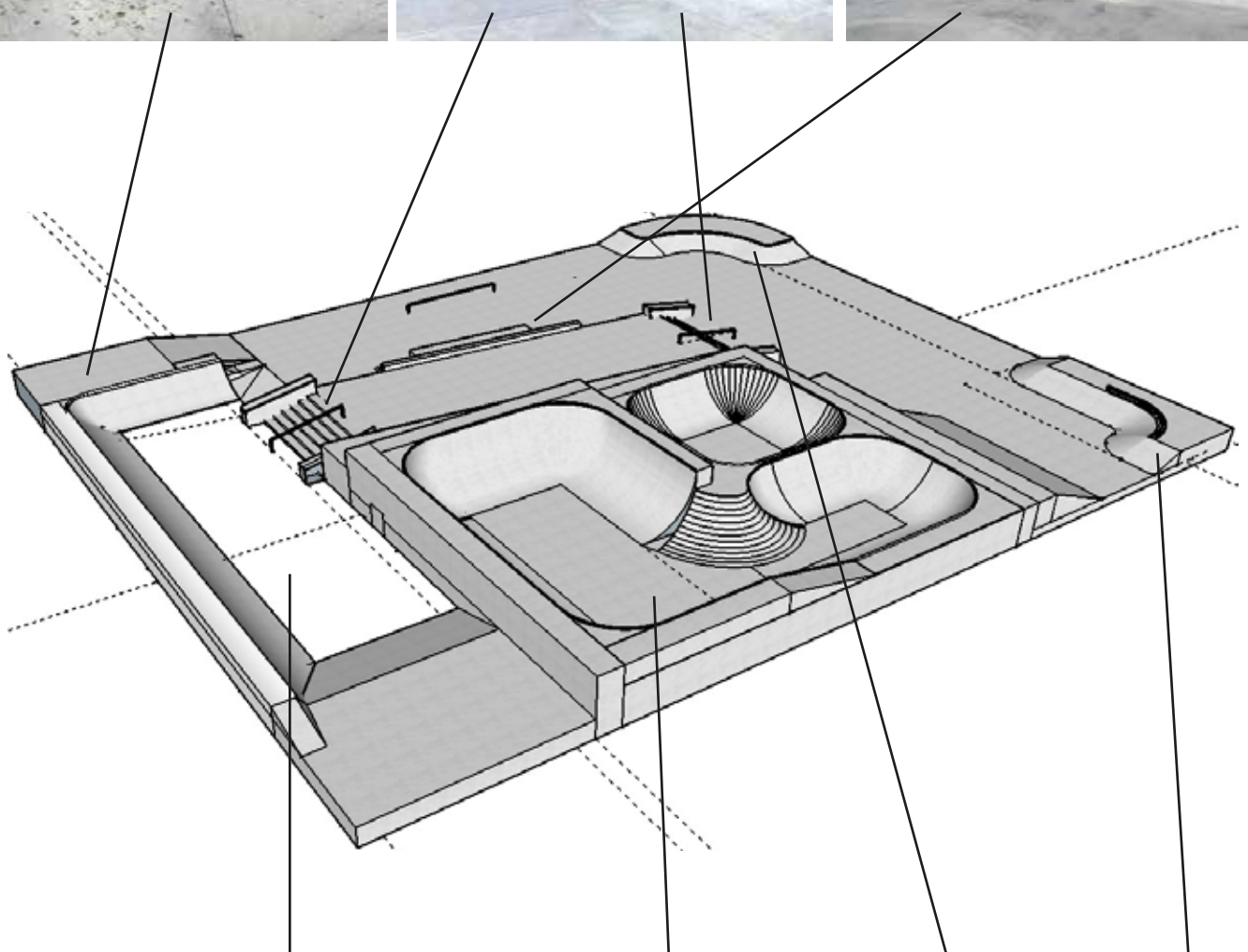

Platform / bank with transition in end



Bowl



Curved banks with grindstone



REFERENCERPROJEKTER

Korsør Ny Skatepark ønskes opført som et betonanlæg, som anses for at være den bedst egnede overflade. Vi har indhentet tilbud fra to uvildige, skatefaglige entreprenører, hvorigennem vi er blevet oplyst om en kvadratmeterpris på ca. 2.000 kr. ekskl. moms. Etableringen af skateparken på ca. 900 m² er på denne baggrund estimeret til at være 1.800.000 kr. ekskl. moms. Med ekstern rådgivning og projektering kan etablering af skateparken jf. tilbuddene afholdes inden for en samlet pris på 2.016.000 kr. ekskl. moms (tilbuddene kan fremsendes efter aftale). Ud over udgifterne til den eksterne entreprenør, er der afsat midler til intern rådgivning og projektering samt uforudsete udgifter, hvormed den samlede anlægssum for Korsør Ny Skatepark er 2.300.000 kr. ekskl. moms.

For at sætte Korsør Ny Skatepark i perspektiv til andre skateparker i Danmark, er der udvalgt en række referenceprojekter.

SKATEPARKEN I BIERSTED

Skateparken i Biersted er anlagt for 940.000 kr. ekskl. moms, og ud fra kvadratmeterprisen på 2.000 kr. ekskl. moms er anlæggets størrelse estimeret til at være 470 m². Parken er blevet til i et samarbejde imellem de unge fra byen, Jammerbugt Kommune og Grøn Ordning, Biersted Idrætsforening, Lokale og Anlægsfonden, Moseløbet 2015 og 2016, Biersted Landsbyråd, Nordjyske Bank og Biersted Dyrehospital.



SKATEPARKEN I SØNDERBORG

Skateparken i Sønderborg er anlagt for 1.000.000 kr. ekskl. moms, og ud fra kvadratmeterprisen på 2.000 kr. ekskl. moms er anlæggets størrelse estimeret til at være 500 m².



SKATEPARKEN PÅ SAMSE

Skateparken på Samsø er anlagt for 1.400.000 kr. ekskl. moms, og ud fra kvadratmeterprisen på 2.000 kr. ekskl. moms er anlæggets størrelse estimeret til at være 700 m². Parken ligger ved siden af Samsøes skole, Kulturhus og bibliotek, og er velbesøgt af børn og unge.



SKATEPARKEN I MUNKEBO

Skateparken i Munkebo er anlagt for 2.600.000 kr. ekskl. moms, og ud fra kvadratmeterprisen på 2.000 kr. ekskl. moms er anlæggets størrelse estimeret til at være 1.300 m². Parken er en del af en multipark, som blev etableret i 2016, og som i dag ejes af Kerteminde Kommune. Projektet blev finansieret af tilskud fra A.P. Møller Fonden, Lokale & Anlægsfonden, Kerteminde Kommune og Friluftsrådet. Multiparken i Munkebo tiltrækker brugere på hjul fra lokalområdet, fra skole og fritidsordning samt fra oplandet omkring Munkebo og Odense.

