

KORSØR

VANDSPORTCENTER

Byen møder vandet



SLAGELSE
KOMMUNE

Program

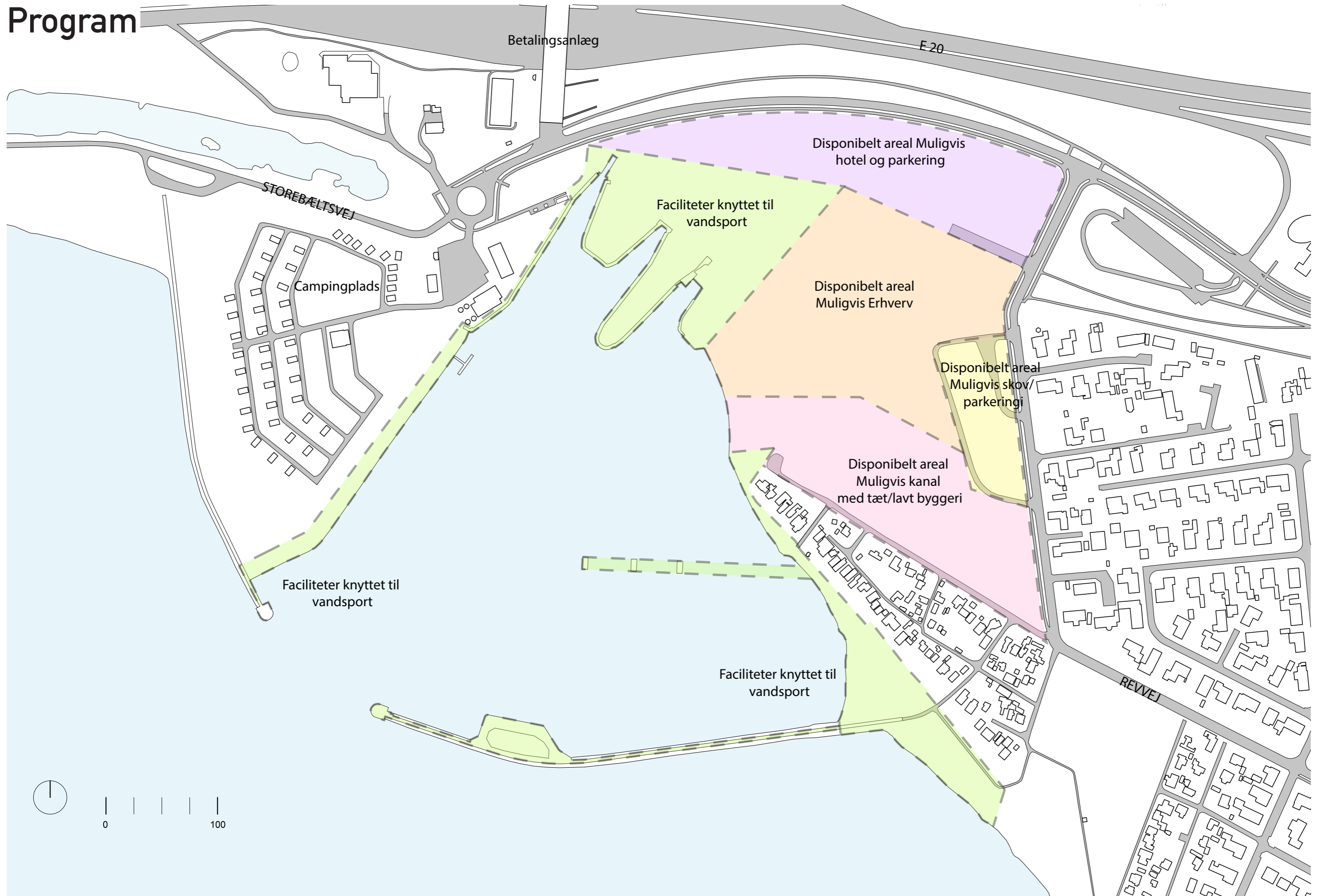

Brugerundersøgelser - Nøgleord

Projekt

- Muligheder for udvikling
- Ambitiøs
- Masterplan opdelt i faser.
- Mulighed for udvikling
- Udvikling over en 5-10 år
- Udvide på ydersiden
- Sponsor
- Investorer
- Havne miljøet
- Hotellet
- Aktiviteter
- Store aktiviteter vigtige
- Tilgængelighed
- Multifunktionalitet
- Modulopbygget
- Historien og rødheden
- Toiletfaciliteter
- Plads til alle
- Flexibilitet
- Café
- Grejbank
- Turismen
- Erhvervsturismen
- Kommercielle aktiviteter
- Samspillet vand - land
- Sikre roligt farvand i havnen
- Klubfaciliteter,
- Fælles klublokaler
- Unikt
- Fredeligt
- Strand
- Fælles faciliteter
- Vedligeholdelse
- Vandbørnehave
- Spa, som kommercielt indslag
- Lys under vandet
- Husk adgangsforholdene
- Vækst
- Restaurant under vandet
- Pontonbro
- Butikker
- Turbåden fra Skælskør
- Opmagasineringsbehov
- Ambitionsniveau på udtrykket
- Udkigstårn
- Sikkerhed

Gruppe 1

- Fokus på bredden
- Sovefaciliteter
- Omklædningsfaciliteter
- Lift og badeleje
- Stort HC-baderum
- Motionister
- Motionsanlæg
- Frivillige foreninger
- Selvorganiserede aktiviteter
- Familien
- Aktivitet og lege samtidig
- Opvarme havnevandet
- Handicappede
- Undervisningsmateriale
- Grejbank
- Sommerskoler
- Vinterbadning og evt. sauna
- Land aktiviteter
- Skaterpark
- Ruder under vand
- Aktiviteter for mange
- Sjøv
- Fredeligt
- Sauna
- Fælles faciliteter
- Vandbørnehave
- Børn på Vandet
- Vinterbadning
- Borgerne i Korsør
- Stand up padling
- Svømmehal
- Tribune
- Strandfodbolddbane
- Rutsjebaner
- Helårs aktiviteter
- Udendørstræningsfaciliteter
- Forhindringsbane
- Legeplads for mindre børn
- Café
- Opmagasineringsbehov
- Livredder
- Svømmehal

Gruppe 2

- Talent- udvikling
- Klubber vil ikke flyttes
- Driftsfællesskab
- Sovefaciliteter
- Undervisningsfaciliteter
- Omklædningsfaciliteter
- Forankring - lokale klubber
- Internationale aktiviteter
- Motionister
- Ikke eliteidrætten
- Intro aktiviteter
- Kajakpolo
- Kabelbaner
- Dykkerne
- Opvarme havnevandet
- Svømmebaner 25 - 50m
- Mountainbike, løb, luft, vand
- Undervisningsmateriale
- Hotspot for dykkere
- Land aktiviteter
- Klubfaciliteter
- Aktiviteter for mange
- Sauna
- Fælles faciliteter
- Vandkunst
- 50 m. Baner
- Intro scullere - kajakker
- Kajak polo
- Dykker undervisning
- Svømmehal
- Platforme 3-6-9 meters
- Teori lokale
- Tribune
- Helårs aktiviteter
- Multihal
- Udendørstræningsfaciliteter
- Kunstigt rev
- Café
- Opmagasineringsbehov
- Dommertårn
- Livredder

Gruppe 3

- TEAM Danmark Kommune
- "Slagelse Talent og Elite"
- Sovefaciliteter
- Omklædningsfaciliteter
- Internationale aktiviteter
- Opvarme havnevandet
- Svømmebaner 25 - 50m
- Mountainbike, løb, luft, vand
- Undervisningsmateriale
- Sauna
- Fælles faciliteter
- 50 m. Baner
- Svømmehal
- Tribune
- Eliten
- Opmagasineringsbehov
- Dommertårn
- Livredder

Gruppe 4

- Driftsfællesskab
- Sovefaciliteter
- Omklædningsfaciliteter
- Internationale aktiviteter
- Frivillige foreninger
- Selvorganiserede aktiviteter
- Ikke eliteidrætten
- Intro aktiviteter.
- Aktivitet og lege samtidig
- Udspring 5 - 10 - 15m vipper
- Ny sportsform
- Highdiving 20 -27m vipper
- Extreme sport
- Snowboard / Ski
- Aktivitetsbane
- Svømmebaner 25 - 50m
- Mountainbike, løb, luft, vand
- Land aktiviteter
- Skatepark
- Parkour
- Vandaktiviteter
- Klubfaciliteter,
- Fælles klublokaler.
- Aktiviteter for mange
- Hele året
- Sauna
- Fælles faciliteter
- 50 m. Baner
- Stand up padling
- Svømmehal
- Bølgemaskine
- Jagt under vandet
- Tribune
- Klatring over vandet
- Adrenalin
- Vandski
- Helårs aktiviteter
- Ishockey
- Udendørstræningsfaciliteter
- Forhindringsbane
- Café
- Jetski
- Opmagasineringsbehov
- Dommertårn
- Livredder
- Træningsområde ekstrem sport

Gruppe 5

- Driftsfællesskab
- Sovefaciliteter
- Omklædningsfaciliteter
- Internationale aktiviteter
- Opvarme havnevandet
- Svømmebaner 25 - 50m
- Events
- Mountainbike løb , luft, vand
- Land aktiviteter
- Aktiviteter for mange
- Fælles faciliteter
- 50 m. Baner
- Svømmehal
- Tribune
- Events
- Helårs aktiviteter
- Café
- Jetski
- Opmagasineringsbehov
- Dommertårn
- Livredder

Brugerundersøgelser

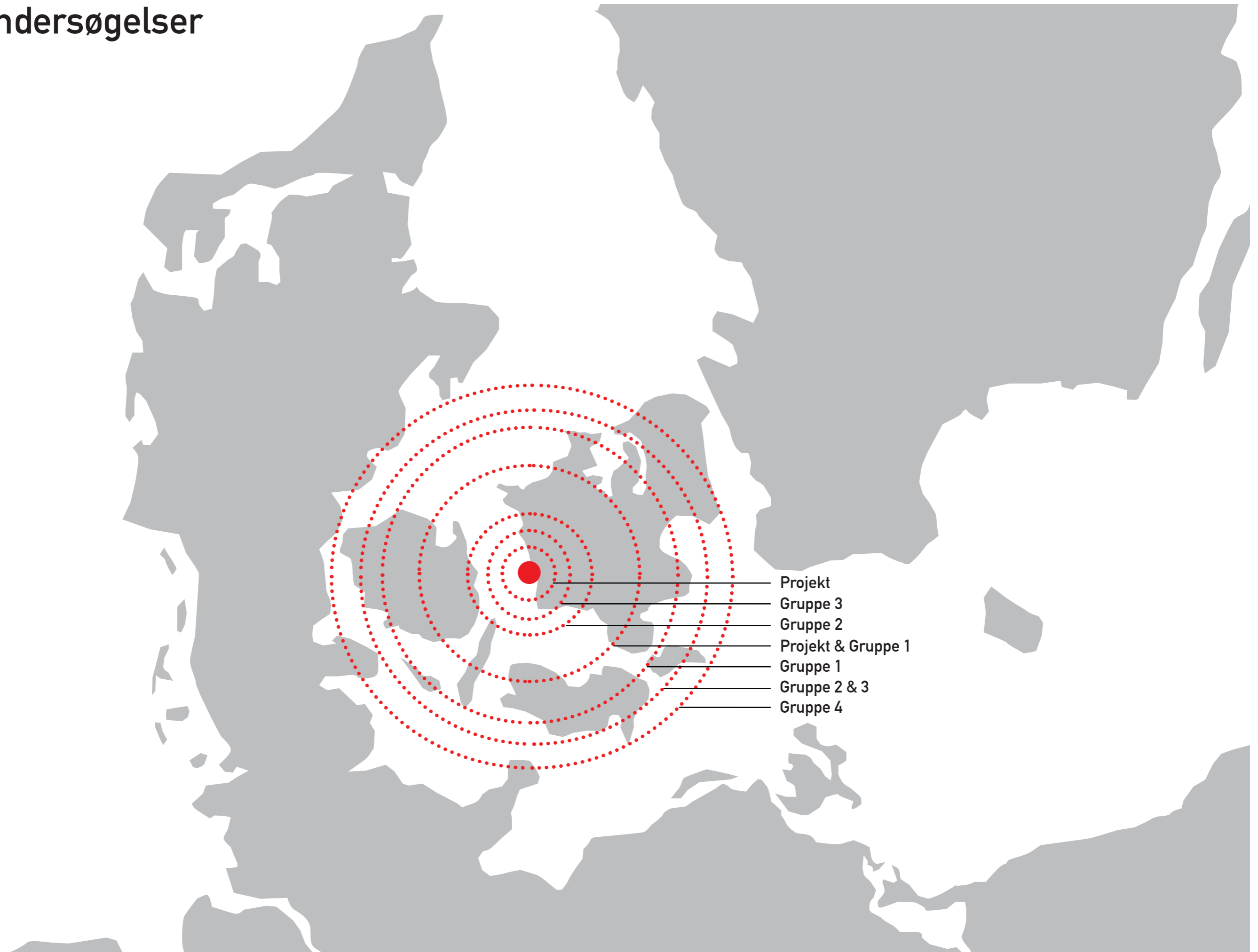

Brugerundersøgelser

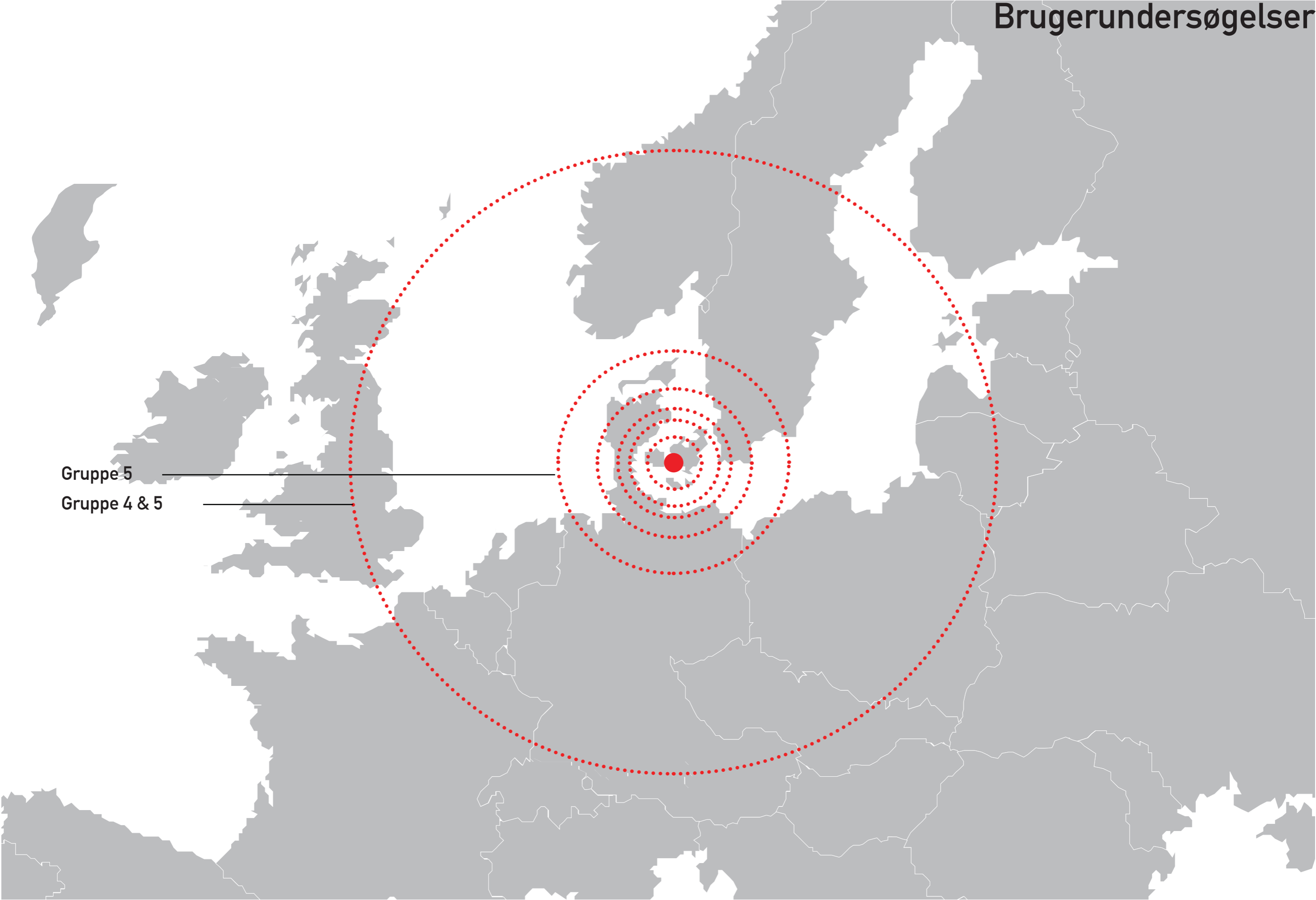

Gruppe 5

Gruppe 4 & 5

SITUATIONSPLAN

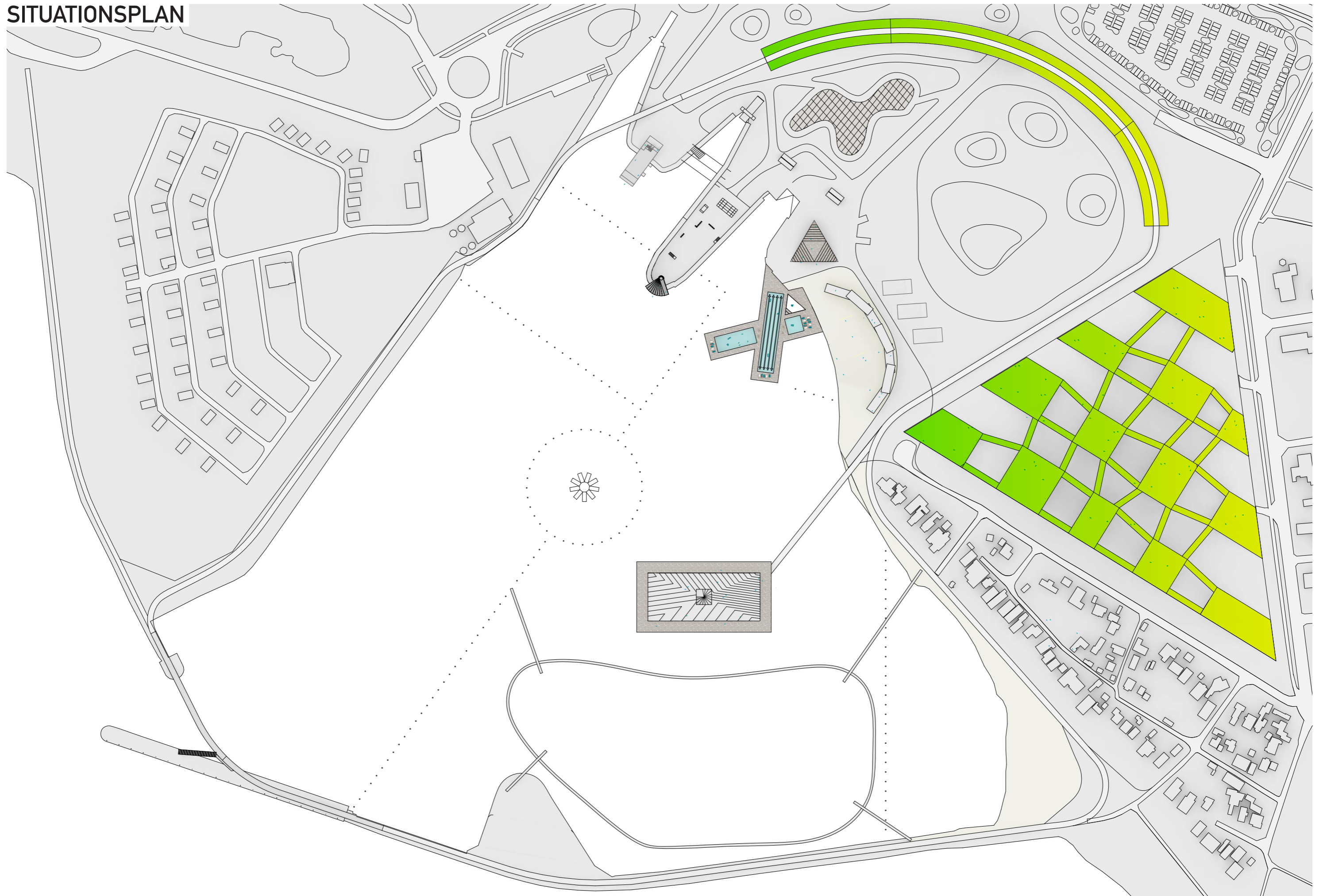

ET ORGANISK RUM AF AKTIVITET

Projektet er baseret på et studie i målgrupper og nærmiljø for at tiltrække både daglige brugere samt folk der gerne vil rejse langt for at bruge de faciliteter der ikke findes alle steder. Dette har vi opnået ved et meget multifunktionelt design, hvor bygningsmassen danner ramme for mange integrerede funktioner. Vi har holdt stor fokus på brugbarhed og vedligeholdelse fri materialer, dette har blandt andet resulteret i en del uopvarmede lokaler og fælges faciliteter der tilgodeser alle målgrupper.

Den overordnede strategi er at skabe et rum af aktivitet, der styrker de allerede eksisterende egenskaber i området og samtidigt sikre et levende område med stort potentiale for fremtidige udvikling.

INFO

- Afsikring af havnemoler
- Renovering af ydremoler
- Etablering af bølgebryder i indsejlingen.
- Tidsplaner

STEP 0

- Cliff Dive & Klatrevæg (Del 1)
- Strand med Volleyball
- Adgang til vand
- Facilitets Bygninger

STEP 1

- Klubhus
- Havnebad
- Slide & Fly
- Havnemarked
- Kitesurfing
- Coaststeering
- Navigationsbart Dykkerområde
- Kajak Polo
- Rappeling & Slacking
- Løbe Sti
- Forhindringsbane
- Triatlon
- Cliff Dive & Klatrevæg (Del 2)

STEP 2

- BMX Bane
- Vanski Kabelsystem
- Kunstig Grotte Dykning
- Udvidelse
- Havnemarked
- Cliff Dive & Klatrevæg
- Løbe Sti

STEP 3

- Havne Ø
- Fremtidig Bebyggelse
- Bølgebassin
- Udvidelse
- Havnemarked

AFSIKRING AF HAVNEMOLER

Træskelet på betonmolerne bør demonteres, så de rå betonmoler bliver synlige. Det mindske personskader samt vedligeholdelses udgifter vil minskes.

Der gøres opmærksom på dette tiltag ikke er medregnet i etableringsomkostningerne. Pris estimeret til 800.000 kr. I håndværker udgifter.

Træskelet genbruges til andre elementer i det kommende projekt.

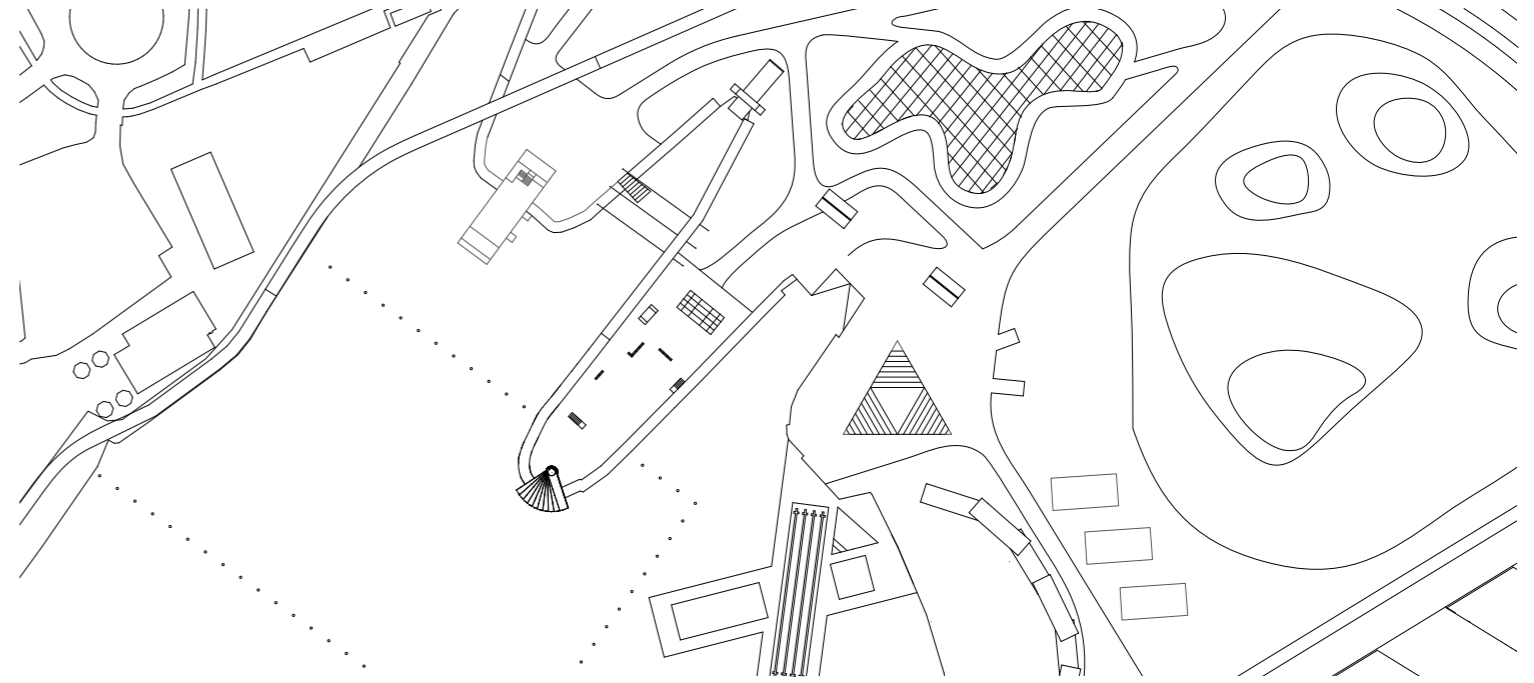



RENOVERING AF YDREMOLER

Det nuværende projekt på renovering af molerne bør igangsættes.

Udgifterne til dette, som det fremgår af rapport OBICON, udgøre 6.3 mio.kr. medregnes ikke i etableringsomkostninger.

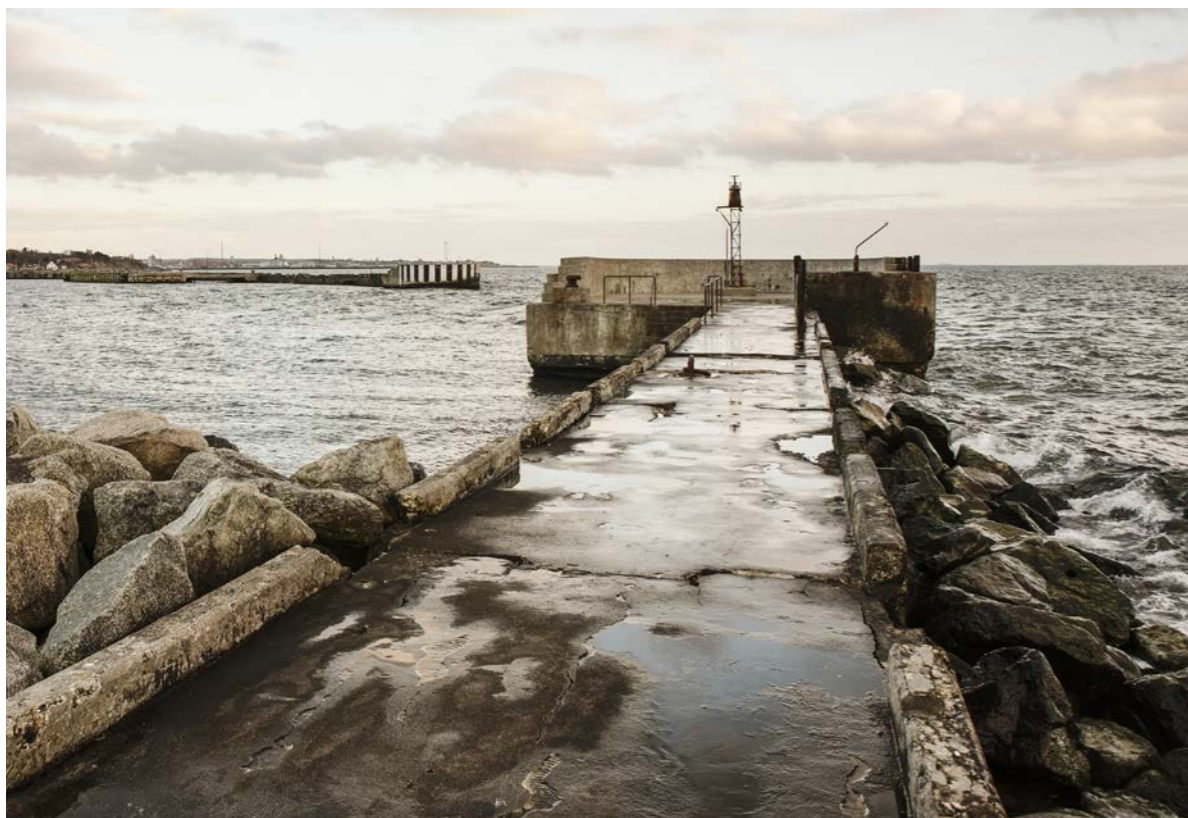

ETABLERING AF BØLGEBRYDER I INDSEJLINGEN,

Det fremgår af rapport fra SWECO at etablering af bølgebryder i indsejlingen til havnen estimeres til 12,5 mio.kr + 35 % i uforudsete udgifter. Projekt inkludere også platform og gang bro.



Tidsplan step 0

Tidsplaner

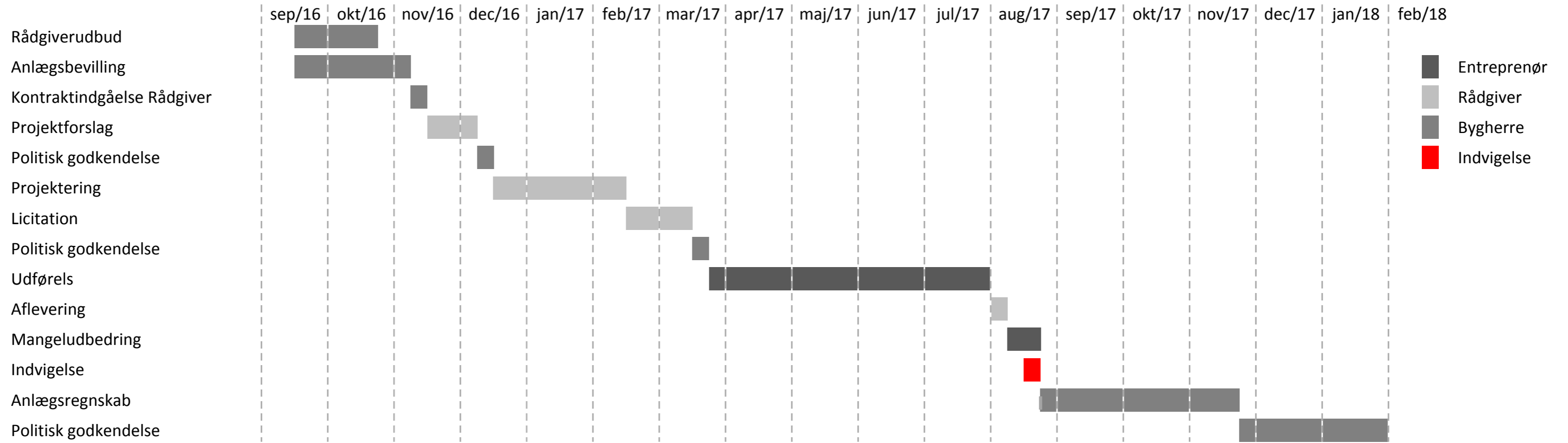

Tidsplan step 1

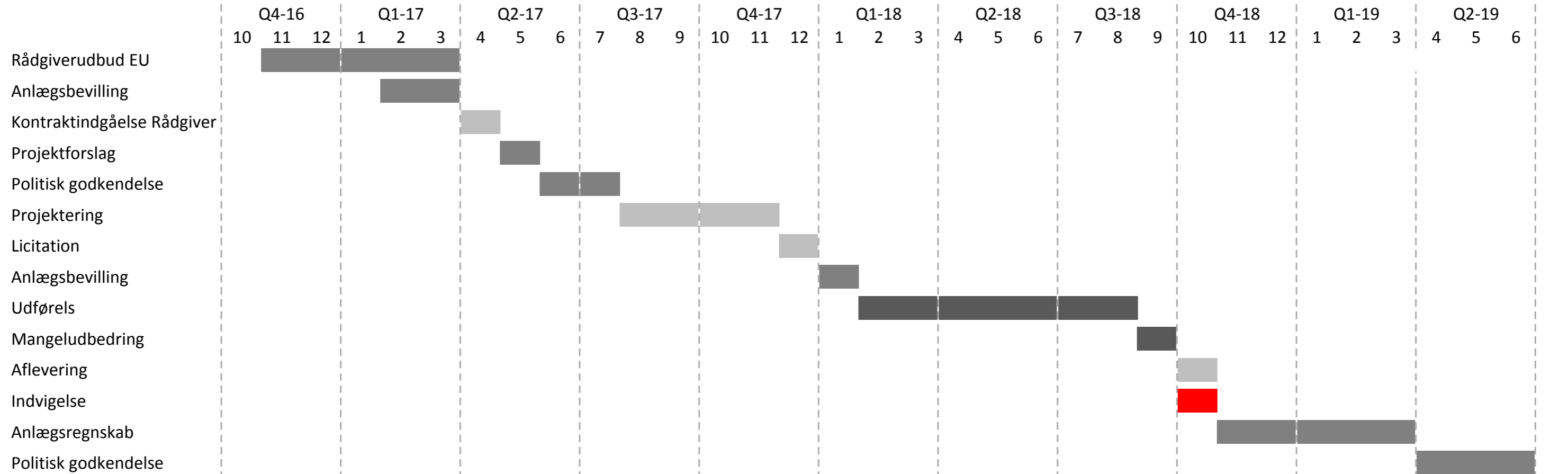



CLIFF DIVE. DEL 1

Ved step 1 er Tårnet begrænset til 4 enheder, hvilket skaber rammer for udspring på 3m, 5m og 7m. På undersiden monteres der en klatrevæg, med mulighed for benyttelse udover vand og inde over land.

De første 4 container danner basis for den fremtidige opbygning af tårnet. Mulighed for at anvende disse lag af de indvendige skibscontainer til opbevaring, med mulighed for indretning af grejbank.

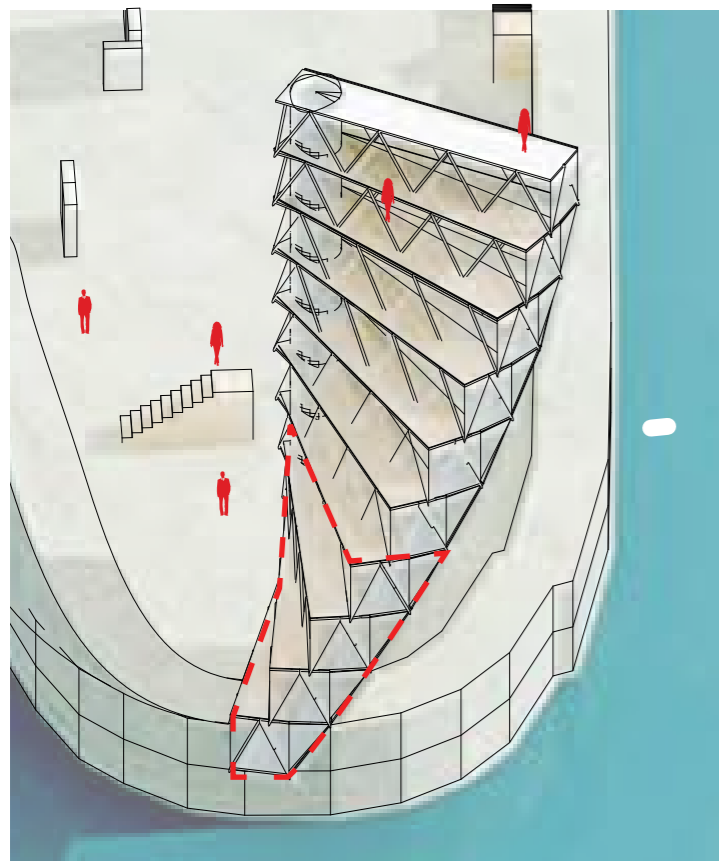
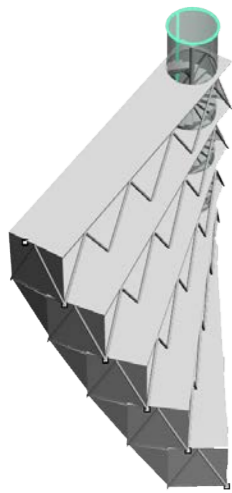

STRAND MED VOLLYBALL

I forlængelse af havnemolerne etableres der en kunstig sandstrand med beachvolley baner samt arealer til alm. strand brug.

Strandens placering er centralt med nem adgang direkte til havnemarked og havnebadet.

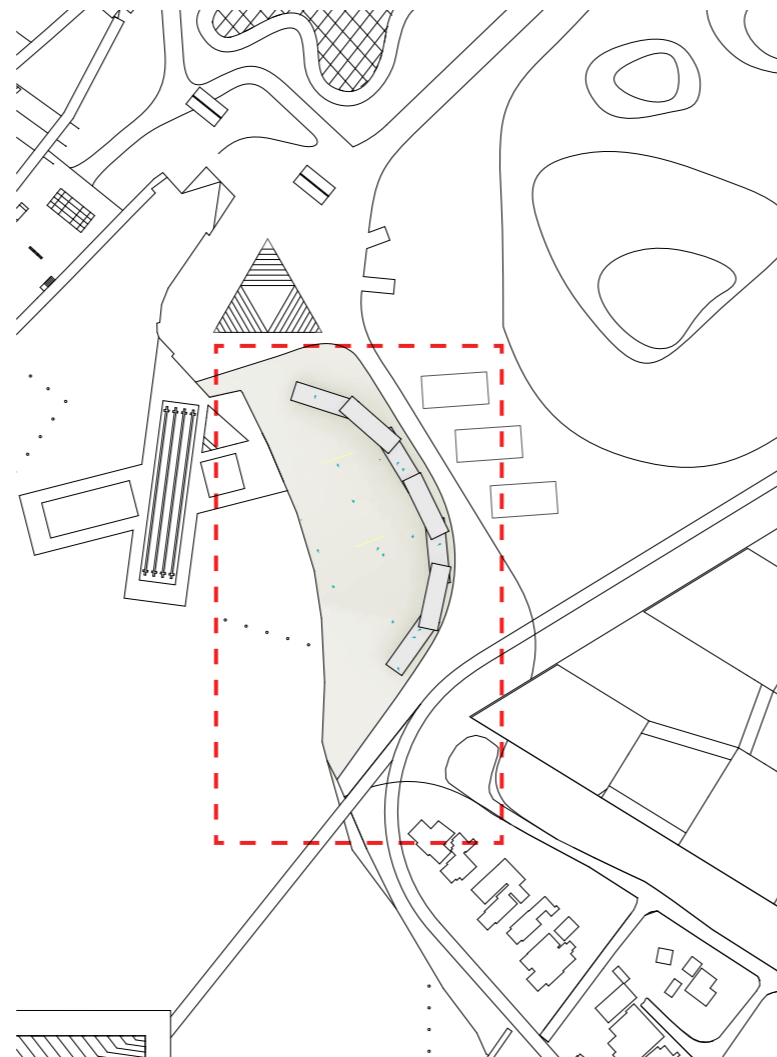
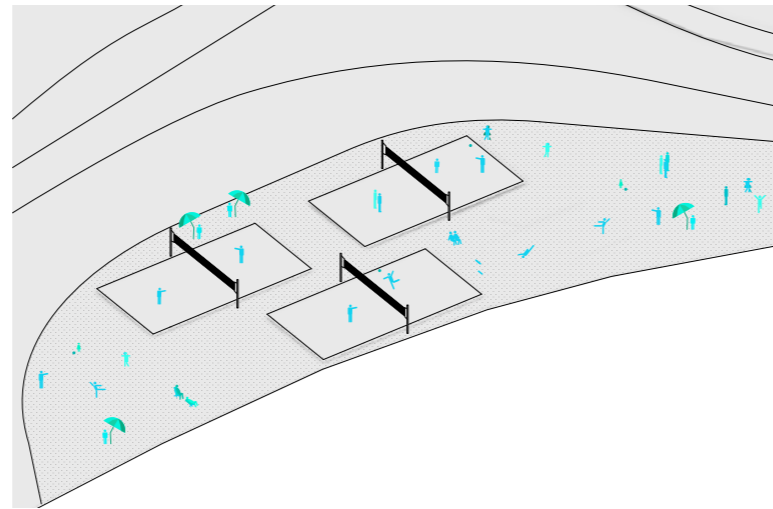

FACILITETS BYGNINGER

Med dette design har vi skabt en række selvstændige enheder der kan placeres i området, der nemt kan udvides efter behov.

I designet har alle enheder mulighed for at stå alene eller sættes sammen for at skabe en større enhed med flere funktioner.

Designet er multifunktionelt så det udover den reelle standartfunktion, tiltænkt støttefunktioner til anvendelse af Parkour entusiaster.

Dette step er der udvalgt følgende

- 2 WC
- 2 HC WC
- 2 CHANGING ROOMS
- 6 SHOWERS

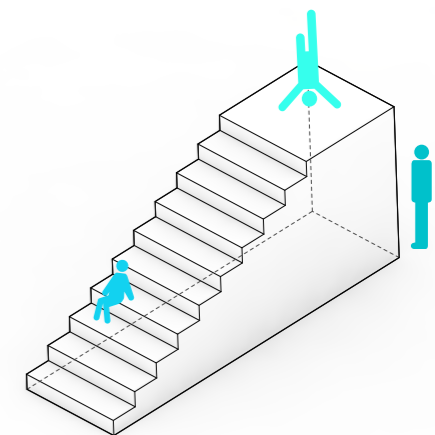
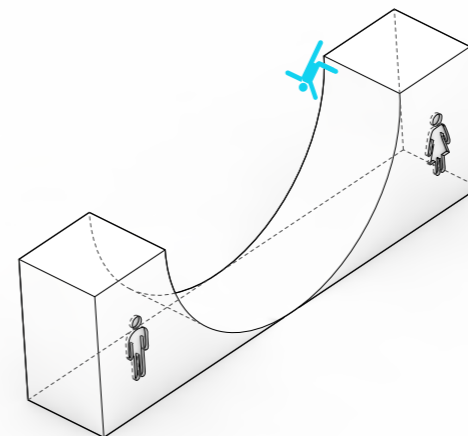
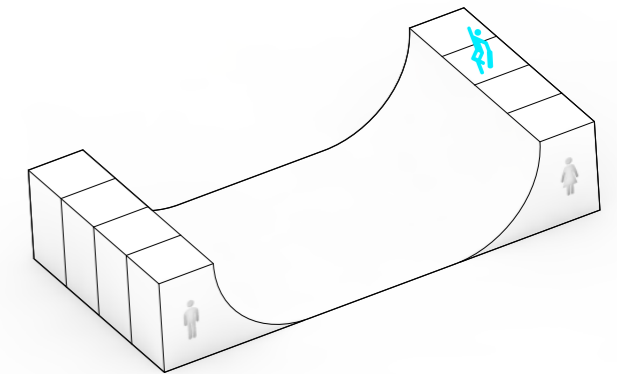
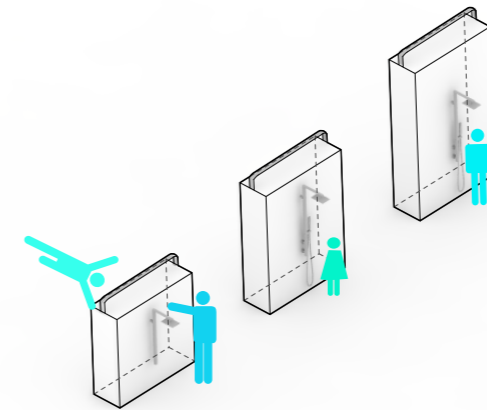

STEP 1

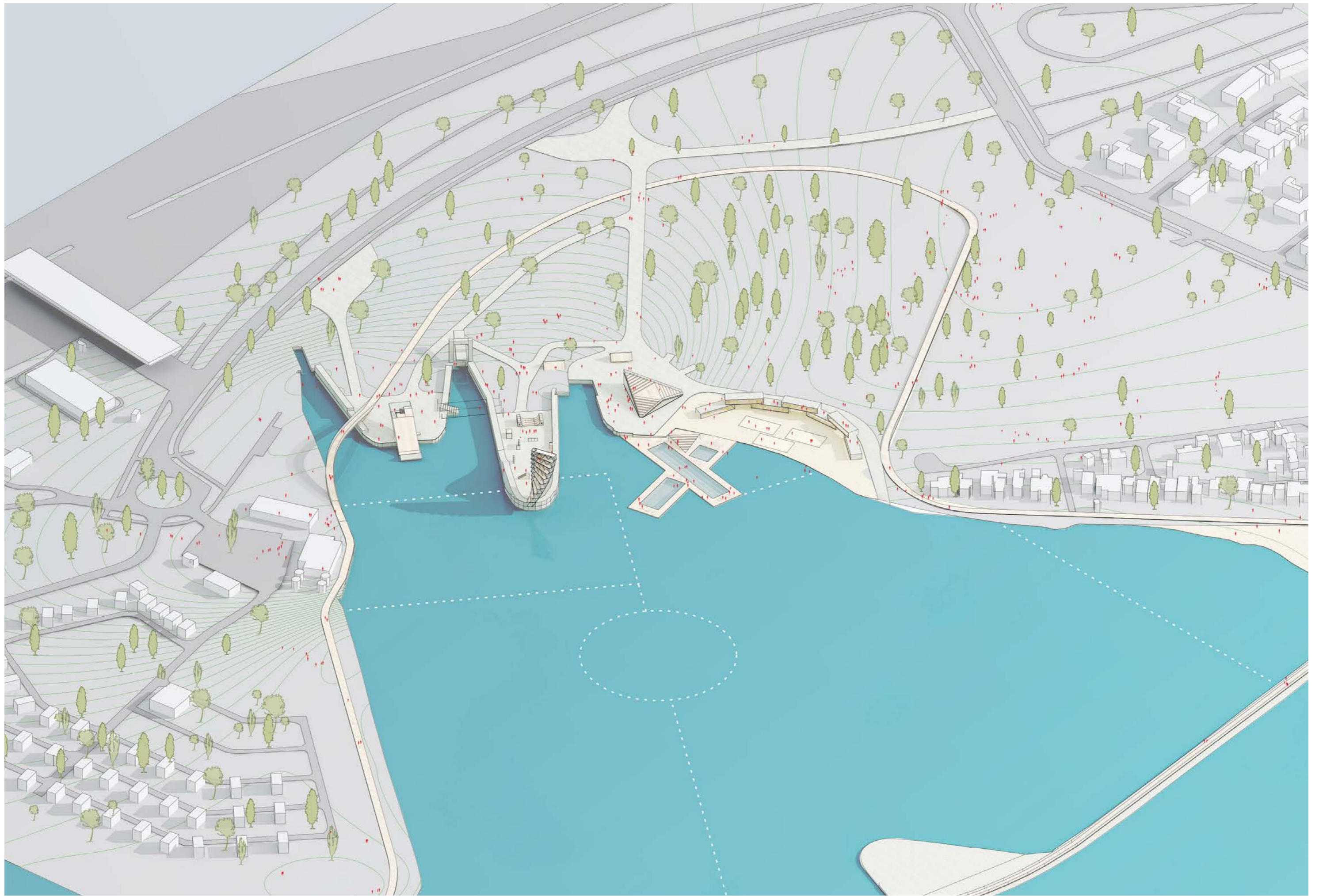

KLUBHUS

Klubhuset agere som samlingspunkt for de forskellige sportsforeninger, som har fri adgang og benyttelse af de moderne fælles faciliteter huset byder på.

Huset er placeret centralt, med nem adgang til både vand- og landsports områderne. Huset indeholder: omklædning, bruser, toiletter, kantine, afslapningsområde, og et stort møde/undervisningslokale.

Stor facade mod nord, for optimering af sollysindfald, uden overophedning. Husets facade og tag område er udformet med et multifunktionelt aktivitetsformål-afslapning, træning, solbadning mv.

Bygningen udgøre en gulvareal på 380 m².

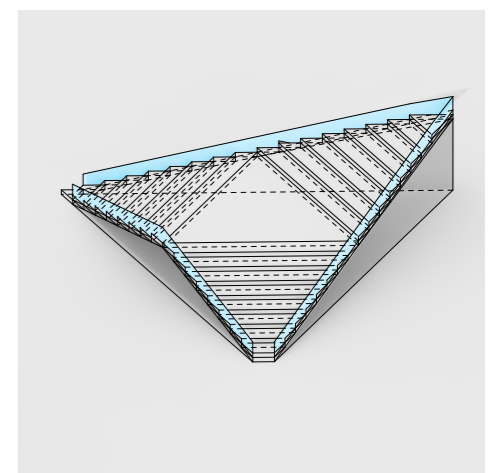
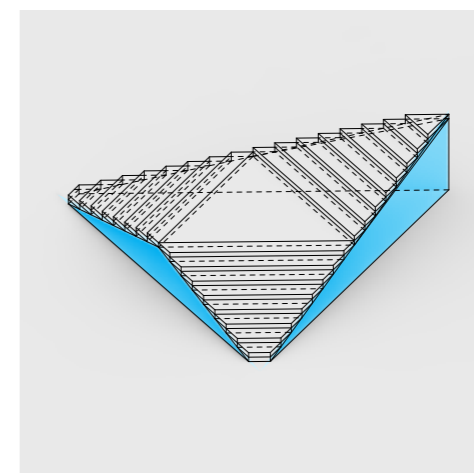
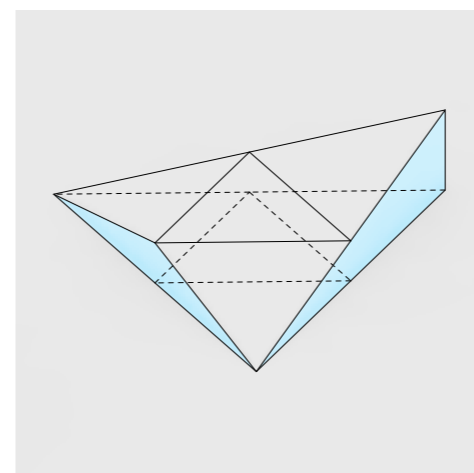
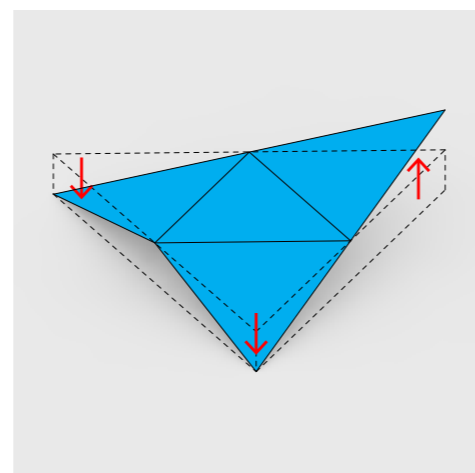
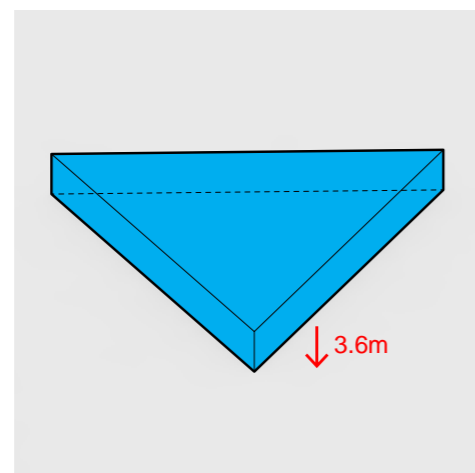
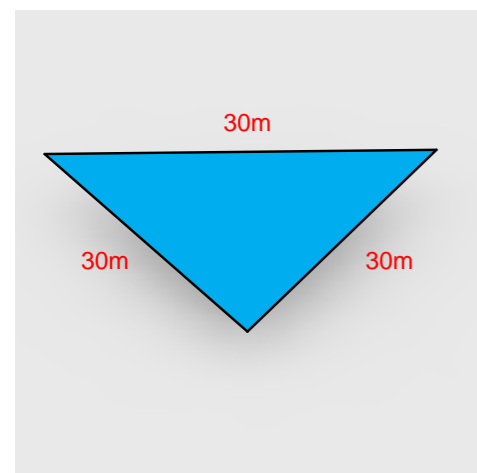
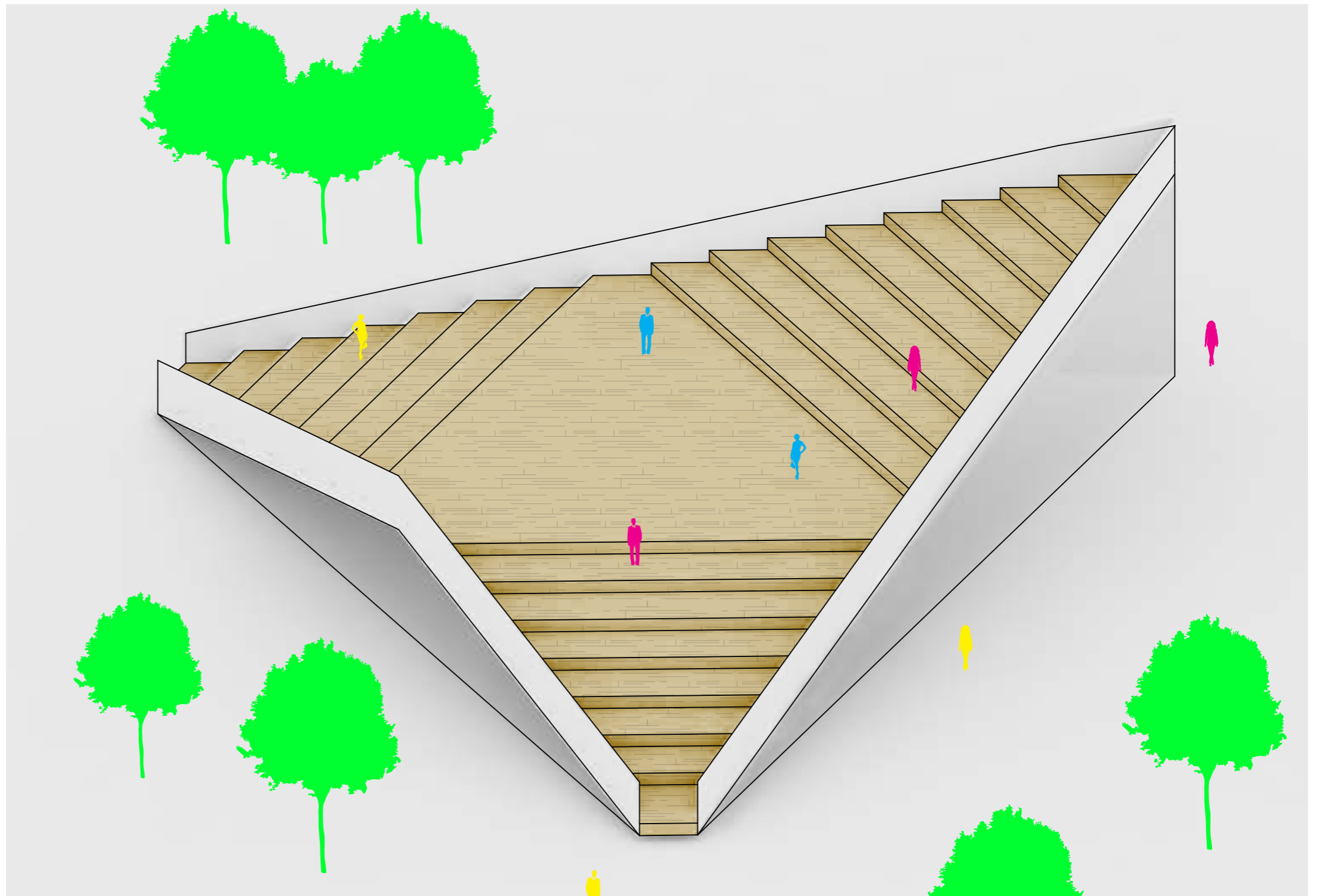
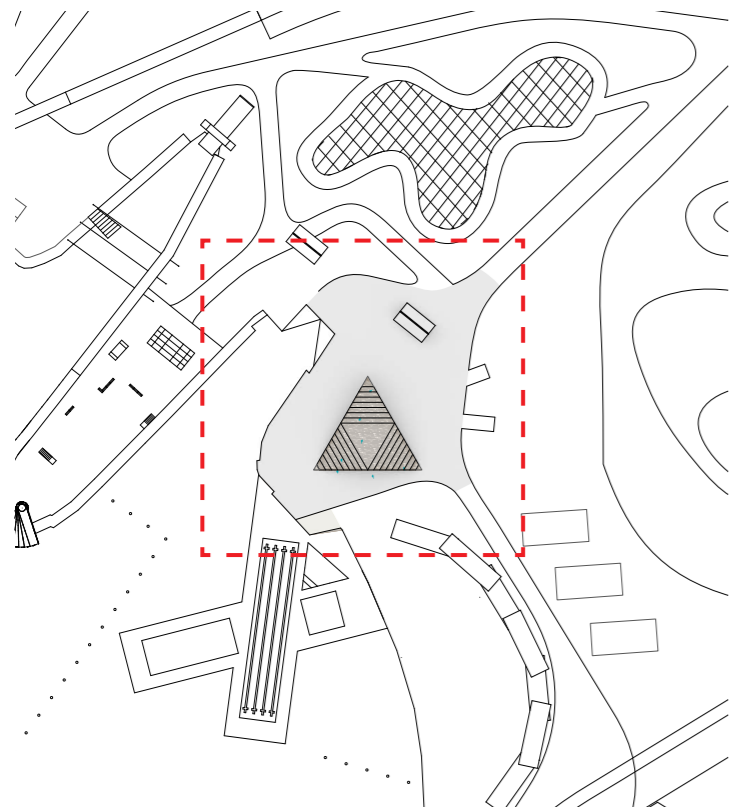

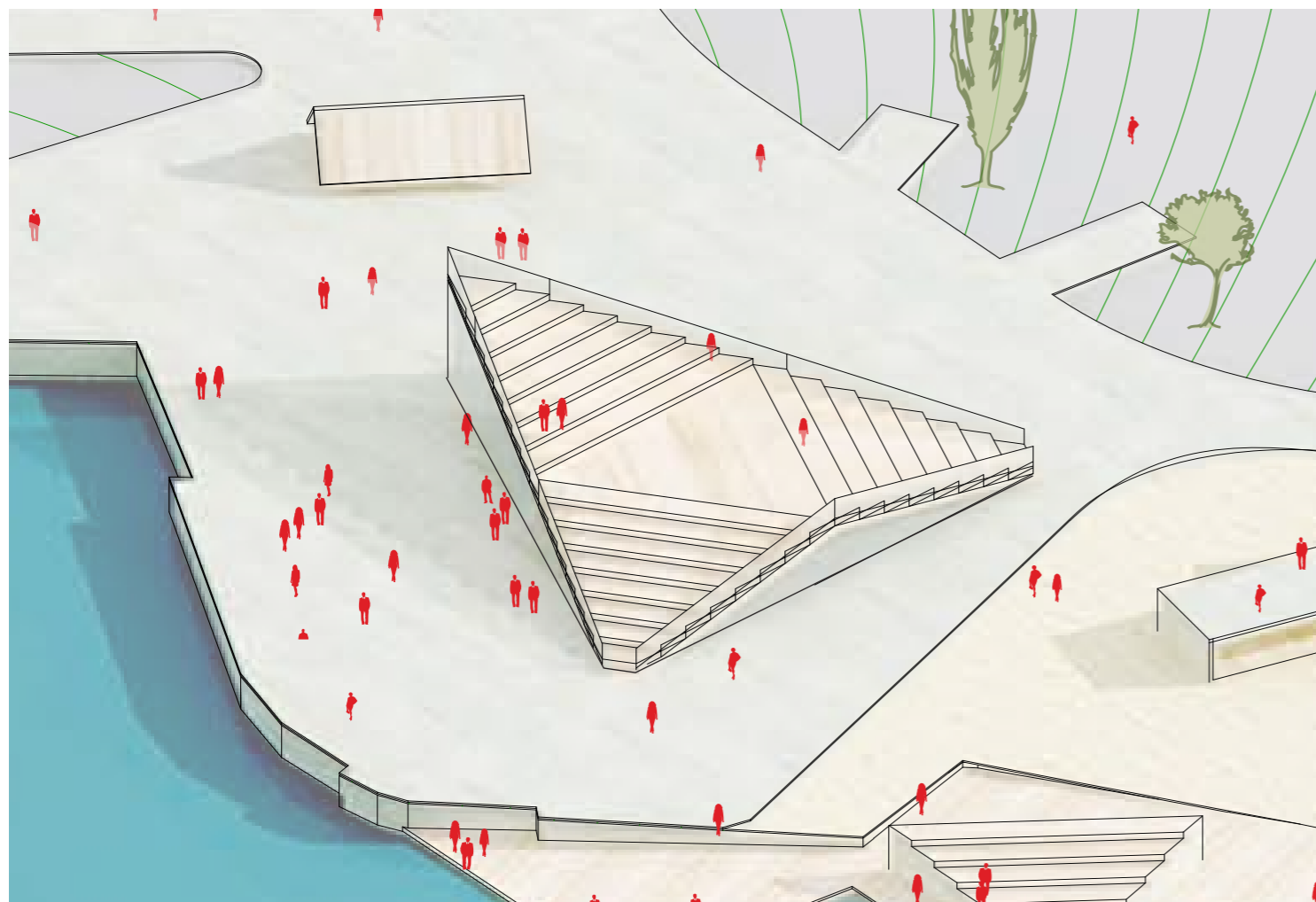
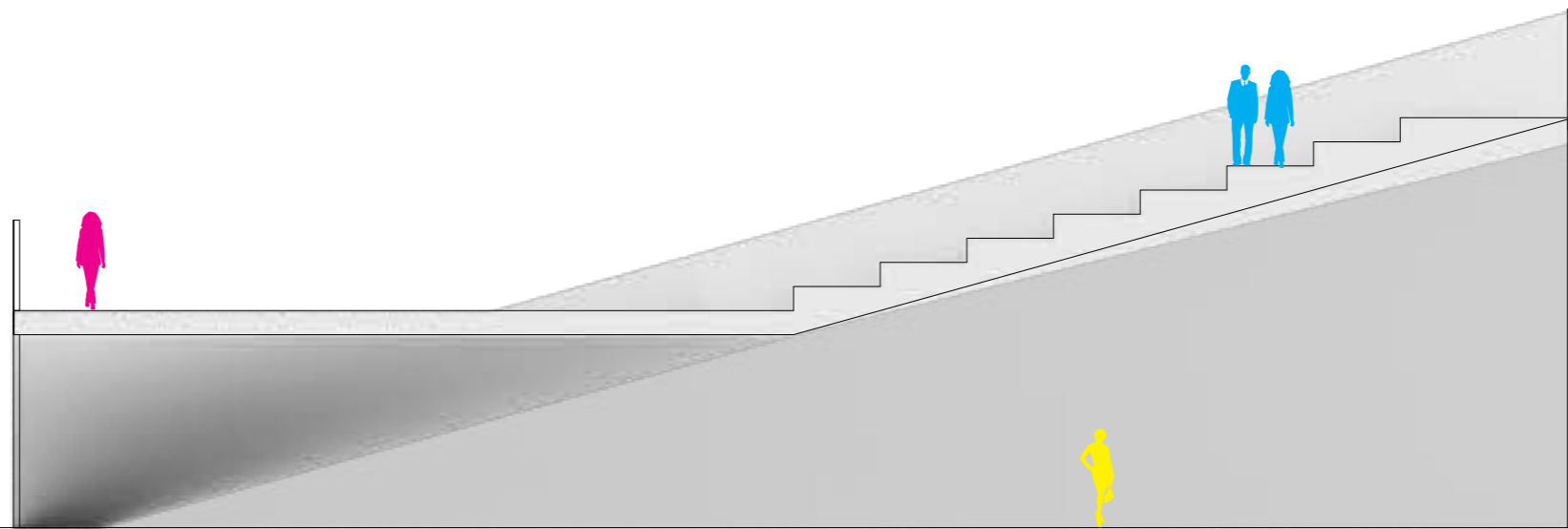

UDSPRINGSTÅRN

Tårnet består af 10 stk. 40 fods boxe opbygget af stål skilet med transpirante sider, der fungerer som udspringstårn, klatrevæg samt udkigstårn.

Tårnet er projektets varemærke, som kan ses fra broen.

Designet på tårnet udformer en række platforme i forskellige niveauer, som sikre muligheden for at henvende sig til alle brugere. Opgangen til tårnet sker udvendigt, dermed kan man starte i bunden i 3m højde og bevæge sig langsomt op til 27m, hvilket er standard for Cliff Divning for mænd, samt 20 for kvinder. Dertil åbner det op for at benytte de nederste 112 m2 til evt. opbevaring.

På undersiden af tårnet er der placeret en klatrevæg som strækker sig helt op i 27 meters højde.

